

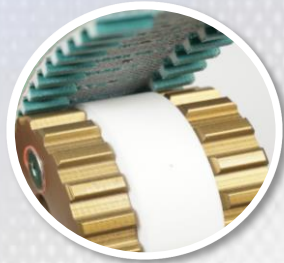

pr[®] rubino

SYNCHRONIZED CONVEYOR BELTS // since 1978

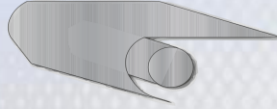

SYNCRoPul **dolphiPul**
PULEGGE DENTATE
MODULARI CUSTOMIZZATE



ViSulHALF
PULEGGE DENTATE CON
O-RING CENTRALE



ViSNEWBLOCKS
TASSELLI MECCANICI
IN LEGA LEGGERA

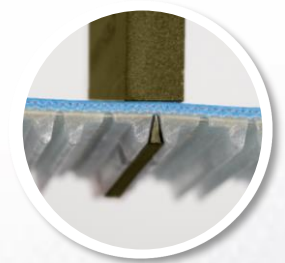

ViSNEWCENT
FALSI DENTI MODULARI
IN LEGA LEGGERA

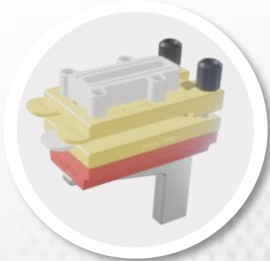

EasyHoles
FORATRICE MODULARE
DA BANCO

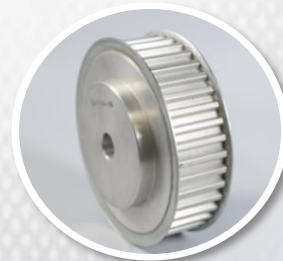

ViSul
PULEGGE DENTATE
LAVORATE A DISEGNO

INNOVATION 2021

PRODOTTI, COMPONENTI E ACCESSORI



100% Made in Italy
Idee innovative in movimento dal 1978



INDICE

	Pagina
• COSA PRODUCIAMO E CONFEZIONIAMO	3
• TRATTAMENTO BTC trattamento battericida per componenti meccanici	5
• GAMMA PULEGGE CUSTOM	7
• VISPUL HALF pulegge dentate autocentranti	8
• VISPUL DOUBLE pulegge dentate autocentranti	12
• DOLPHIPUL DIRECTION pulegge custom per nastri dentati DOLPHINE	14
• DOLPHIPUL AIRACTION pulegge custom per nastri dentati DOLPHINE	15
• SYNCROPUL pulegge custom per nastri sincronizzati SHARKDRIVE	16
• VISPUL pulegge dentate lavorate a disegno	18
• VISFLENG flange laterali avvitate per pulegge dentate	19
• VISNEWCENT falsi denti modulari ad innesto rapido e per piccoli diametri	27
• VISNEWCENT MINIROLL falsi denti modulari per piccoli diametri	29
• VISNEWCENT PIRAMID falsi denti modulari ad innesto rapido	30
• VISNEWCENT CUNEO falsi denti modulari per passo AT10	33
• VISNEWBLOCKS nuovi tasselli meccanici avvitabili	37
• EASYHOLES macchina foratrice manuale per cinghie e nastri dentati	42
• Carta dei valori e codice etico aziendale	45
• I nostri prodotti	46
• Il Gruppo Rubino verso il futuro	47

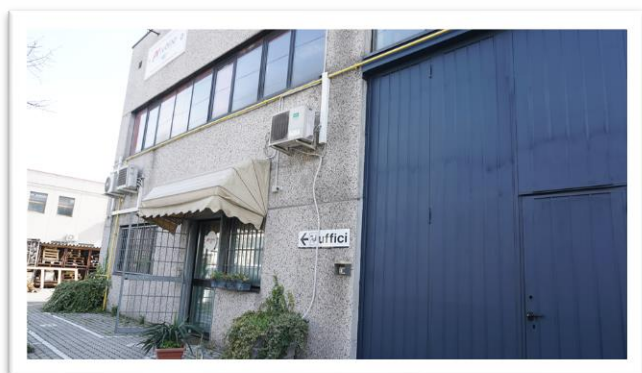

Questo catalogo, **INNOVATION 2021**, vuole rappresentare il rilancio aziendale che, con nuovi prodotti e soluzioni al passo con i tempi, accetta le sfide dei grandi cambiamenti epocali in atto.

La **PR RUBINO** è nata nel **1978** grazie a **VINCENZO RUBINO** in un laboratorio di installazione in opera di Nastri per Trasportatori in gomma.

E' consociata con **VISION TECH**, azienda produttrice dal **1997** di cinghie dentate speciali in poliuretano sia saldate che prodotte ad anello continuo, impiegate anch'esse nel settore delle automazioni industriali e nel comparto altamente tecnologico del packaging.

Oggi il gruppo è amministrato da **CARMEN RUBINO** e produce cinghie dentate, nastri per trasportatori e ibridi sincronizzati per il settore delle macchine confezionatrici del packaging e delle automazioni industriali.

E' presente nel mondo con prodotti all'avanguardia attraverso una rete vendita innovativa, supportata da una forte specializzazione nel **PROBLEM SOLVING** e in **RICERCA E SVILUPPO**.

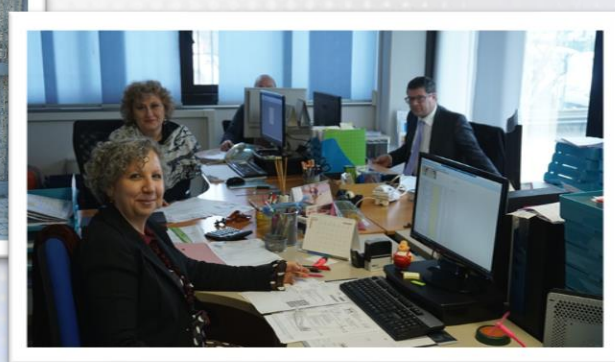

COSA PRODUCIAMO E CONFEZIONIAMO

Specializzati in progettazione, fabbricazione ed assistenza tecnica di cinghie dentate ad anello continuo e lavorate a disegno, nastri per trasportatori semplici e sincronizzati; nastri dentati sincronizzati, cinghie piane e a sezioni varie; rivestimenti tecnici, taglio particolari a disegno in materiale plastico, poliuretano, gomma, silicone e mescole speciali in utilizzo su macchine automatiche industriali, alimentari e nelle automazioni in genere.

ALCUNI NUMERI DEL GRUPPO PR RUBINO/VISION TECH

Una delle sei realtà industriali al mondo specializzate nella produzione di cinghie dentate in poliuretano ad anello continuo **VISIONFLEX**.

La prima azienda europea produttrice di nastri sincronizzati in grado di avvolgere su rulli volventi riducibili fino a 12mm di diametro, **SHARKDRIVE**.

Una tra le prime aziende nella provincia di Bologna che ha attivato le procedure di certificazione **ISO 9001/2015 QUALITA' SICUREZZA AMBIENTE e M.O.C.A.**

23 BREVETTI di proprietà intellettuale sia di **NUOVI PRODOTTI** che di **METODI DI PROCESSO** e di **APPARATI** sviluppati negli ultimi 13 anni.

80 BRAND di prodotti core business, di gamma, componenti e di lavorazioni accessorie.

OLTRE 45 DIPENDENTI dislocati in **4 REPARTI PRODUTTIVI** presenti sia nel **NORD** che nel **SUD** d'Italia.

Oltre **3.000 METRI QUADRI DI SUPERFICIE** adibita a uffici, aree produttive, depositi, soppalchi e aree cortilive private.

1 LABORATORIO PER PROVE DI COLLAUDO

1 LABORATORIO DI RICERCA E SVILUPPO

TRATTAMENTO BTC

TRATTAMENTO BATTERICIDA SU COMPONENTI IN LEGA LEGGERA

Batteri, virus e tossine contaminanti di natura biologica, sono tra i principali agenti eziologici delle MTA (Malattie Trasmesse da Alimenti), che possono contaminare il prodotto durante la produzione, lavorazione, preparazione, conservazione, trasporto e la distribuzione del cibo. Per evitare la proliferazione batterica nei settori alimentari e farmaceutici, è possibile trattare tutta la superficie esterna dei componenti, se venduti in lega leggera, mediante il trattamento «BTC» che, tramite gli ioni d'argento (Ag⁺), dona alle superfici una caratteristica battericida permanente nel tempo.



TABELLA CARATTERISTICHE BIOTECNOLOGICHE

Materiale	Durezza HV	Temperatura di fusione	Coefficiente d'attrito	Capacità batteriostatica	Resistenza alla corrosione SST	Resistenza all'usura
Lega leggera priva di trattamenti	70÷100	680°C	0,44	nessuna	100 ore	10 ² ore
Lega leggera con trattamento agli ioni d'argento BTC	500+550	2100°C	0,025	elevatissima	10000 ore	10 ⁵ ore
Lega leggera con trattamento ossidazione dura	500+550	2100°C	0,15	nessuna	200+500 ore	10 ³ ore

Il trattamento **BTC**, considerato come un vero e proprio nuovo materiale, può rappresentare una valida ed innovativa alternativa ai materiali costosi attualmente in utilizzo, quali leghe di titanio, acciaio inox o di acciai rivestiti con coating costosi come TIN – PVD – CVD – Cromo Duro – Nichel Chimico – Nichel Teflon etc. L'esclusivo valore aggiunto è generato dall'azione battericida e dall'assenza di contaminanti (in conformità alle direttive M.O.C.A.).

TABELLA DEI RISULTATI DI PROVE TRIBOLOGICHE SU 3 COATING ANTIUSURA

Provino in lega leggera con coating di:	Durezza Riporto HV0,05/15	Δpeso (gr.)	Profondità solco
BTC GHA	520	0,0006	4μm
NICHEL - TEFLON	730	0,0013	19,5μm
NICHEL CHIMICO	780	0,0025	30μm

TRATTAMENTO BTC

VANTAGGI

RESISTENZA ALLA CORROSIONE

I risultati dei test in nebbia salina (NSS test, eseguiti da laboratori accreditati in conformità alla norma [ISO 9227-2017](#)), confermano l'idoneità all'impiego in presenza di sali, zuccheri, oli, grassi e in ambienti sia acidi che alcalini.

AZIONE BATTERICIDA

Tramite l'azione degli ioni d'argento (Ag^+), si ottengono caratteristiche battericide uniche, confermate dai test eseguiti in laboratori accreditati in conformità alla norma [ISO 22196-2011](#), che li rendono ideali per l'utilizzo in ambienti asettici.

ELEVATA DISPERSIONE TERMICA

Elevata capacità di dissipazione del calore superiore del +35% rispetto ad altri acciai o leghe leggere diversamente trattate.

ELEVATA DUREZZA DELLA SUPERFICIE

Elevata durezza della superficie esterna su tutto il componente, che lo rende particolarmente resistente all'usura.

ELEVATA LEGGEREZZA

Maggiore leggerezza del +300% rispetto ai tradizionali componenti realizzati in acciaio Inox.

AZIONE DEADESIVA

L'azione deadesiva e anti grippante rende la superficie del componente particolarmente liscia.

RISULTATI DI CONFORMITA' E CERTIFICAZIONI ALIMENTARI

L'attività antibatterica (R), come evidenziato nelle norme [ISO 22196-2011](#) e [JIS 2801-2010](#), definisce come **BATTERICIDA** una sostanza che abbia un valore $R \geq 2,0$. Seguendo i parametri d'analisi e i canoni di determinazione di queste norme, i componenti da noi sottoposti a prove di laboratorio hanno dimostrato efficacia battericida del trattamento **BTC** su tutti i campioni testati (Vedi tabella).

DETERMINAZIONE ATTIVITA' BATTERICIDA SUI COMPONENTI TRATTATI BTC 25 μ m

BATTERI TESTATI	R	% DI ABBATTIMENTO ATTIVITÀ BATTERICA
Escherichia Coli	3,6	100 %
Salmonella Typhimurium	3,3	100 %
Staphylococcus Aureus	4,2	100 %
Pseudomonas Aeruginosa	2,6	100 %
Legionella Pneumophila	2,9	100 %
Candida Albicans	3,1	100 %

SARS-CoV-2 QUANTO RESISTE SULLE SUPERFICI?



GAMMA PULEGGE CUSTOM

La gamma di pulegge custom modulari (componibili) nasce con lo scopo di rendere più usufruibile la tecnologia dei trattamenti agli ioni d'argento AG+ chiamata **BTC**.

Questa gamma vuole raccogliere le varie esigenze che da sempre il mercato richiede per guidare con precisione le cinghie dentate ad anello continuo **VISIONFLEX** e **VISION M**, ma anche i nastri dentati di nuova generazione **DOLPHINE**.

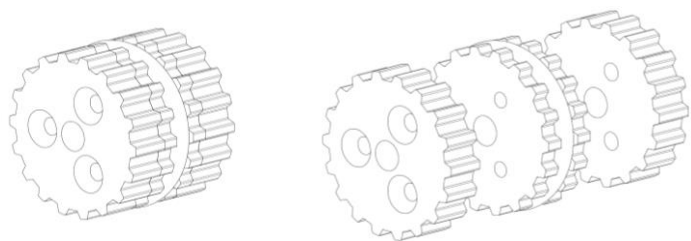

VISPUL HALF
PATENT PENDING

VISPUL HALF
PULEGGE AUTOCENTRANTI
CON O-RING CENTRALE

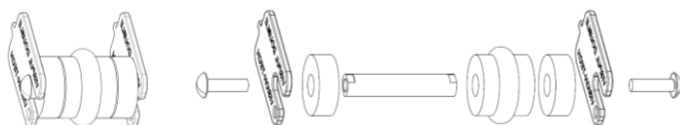

VISPUL DOUBLE
PATENT PENDING

VISPUL DOUBLE
RULLI DI RINVIO PER
PULEGGE VISPUL HALF

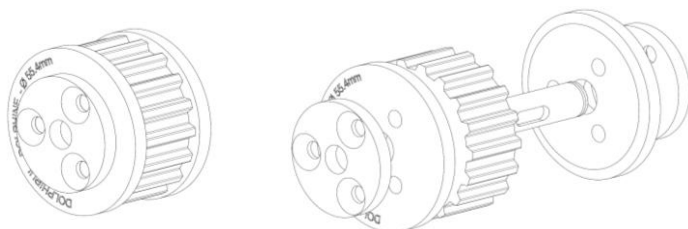

dolphipul
DIRECTION
PATENT PENDING

DOLPHIPUL DIRECTION
PULEGGE AUTOCENTRANTI PER
NASTRI DENTATI DOLPHINE

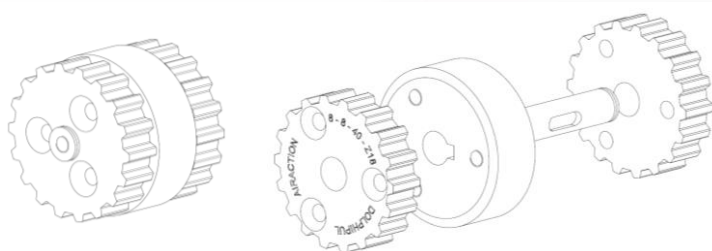

dolphipul
AIRACTION
PATENT PENDING

DOLPHIPUL AIRACTION
PULEGGE AUTOCENTRANTI
TRAMITE VUOTO D'ARIA



SYNCROPUL
PATENT PENDING

SYNCROPUL
PULEGGE PER NASTRI
SINCRONIZZATI SHARKDRIVE

VISPUL HALF

PULEGGE DENTATE AUTOCENTRANTI

Le **VISPUL HALF** sono pulegge dentate autocentranti, nate per rendere più performanti i nastri dentati **DOLPHINE** passo TV10, T10, AT10, H, TV20.



Trovano infiniti impieghi anche per cinghie dentate in TPU con trefoli in acciaio o in Kevlar, in gomma con tessuto in aramide o poliestere, anche per i passi L, T20, AT20.

Presentano al centro della dentatura un canale semisferico dentro il quale alloggia una guarnizione tonda (O-ring), con lo scopo di accoppiare fedelmente il canale semisferico presente al di sotto del nastro dentato **DOLPHINE** o della cinghia dentata.

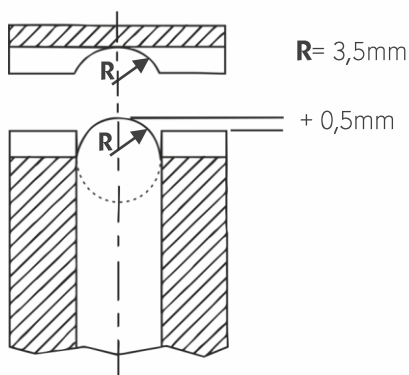

PULEGGIA CON ORING Ø7mm
PER PASSI TV10, T10, AT10, H, L

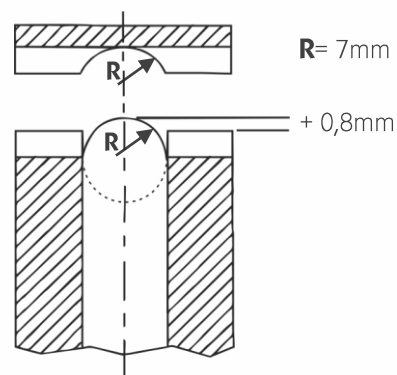

PULEGGIA CON ORING Ø14mm
PER PASSI TV20, T20, AT20

È ormai arte note proporre l'impiego di flange laterali applicate industrialmente ad incastro mediante cianfrinatura, che presentano il rischio di distacco con possibile deragliamento della cinghia dentata. Altra soluzione, invece, è l'utilizzo di pulegge dentate con flange prodotte artigianalmente, assemblate tramite viti, con lo svantaggio di essere dispendiose in termini economici e di tempo nella realizzazione.

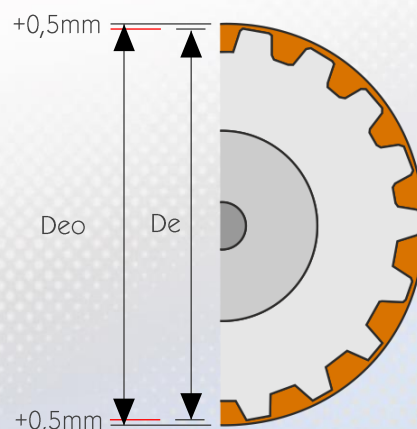

Deo = Diametro esterno O-ring

De = Diametro esterno puleggia

VISPUL HALF

PULEGGE DENTATE AUTOCENTRANTI

L'innovazione di **VISPUL HALF** è data dalla facilità di produzione e dall'estrema semplicità di montaggio dell'anello elastico (O-ring) presente nel canale centrale, che si traduce in una riduzione del costo finale del prodotto.



VANTAGGI TECNOLOGICI A CONFRONTO DELLE CINGHIE DENTATE CON GUIDA TRAPEZOIDALE

- Perfetta precisione di centraggio tra il canale della cinghia dentata e l' O-ring della puleggia
- Elevata flessibilità della cinghia dentata, data dall'assenza della guida trapezoidale
- Riduzione dei diametri di avvolgimenti minimi sulle pulegge condotte fino a 13mm
- Riduzione dei costi del convogliatore, anche grazie all'assenza del canale di guida sul piano di scorrimento
- Elevata flessibilità sia in flessione che in contro flessione
- Possibile minimizzazione degli ingombri di tutto il sistema di trasporto
- Eliminazione del rischio di surriscaldamento della guida, lungo il piano di scorrimento

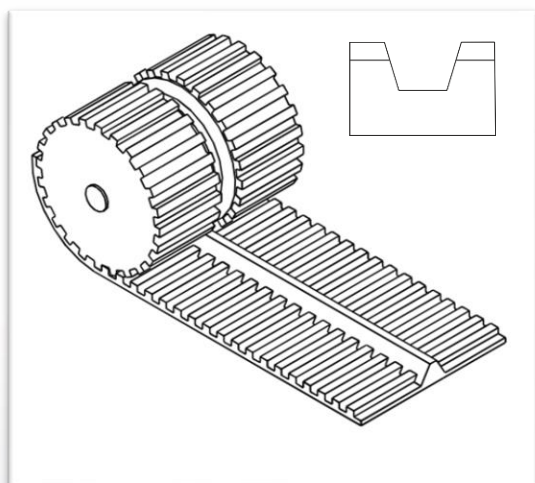

VISPUL CON CANALE CENTRALE

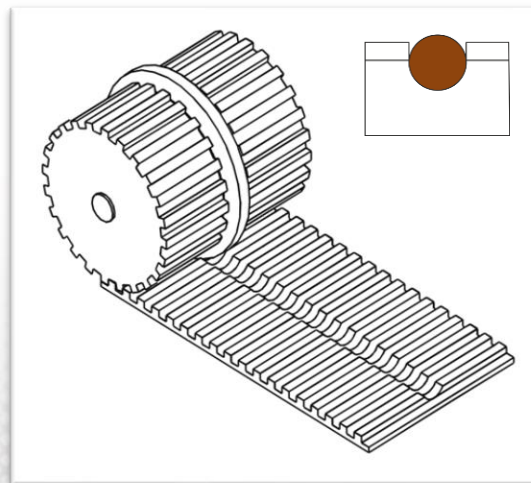

VISPUL CON O-RING CENTRALE

Le pulegge dentate **VISPUL HALF** nella versione standard sono prodotte in lega leggera con trattamento **BTC** agli ioni d'argento (Ag+) che stermina al 100% la presenza di batteri.

VISPUL HALF

VANTAGGI

- Eliminazione delle flange laterali e del conseguente rischio di innesco alla rottura di qualsiasi tipologia di giunzione, sia chiusa che apribile
- Eliminazione dell'usura del fianco della cinghia, generata dall'assenza delle flange laterali
- Riduzione dei carichi sugli assi delle pulegge e sui tenditori generato dall'eliminazione degli sfregamenti
- Compatibile con tutti i passi dente delle cinghie dentate e dei nastri dentati
- Utilizzabile sia per cinghie dentate in poliuretano che in neoprene
- Adatte anche per impieghi su trasmissioni di potenza e rinvii a forma Omega



VISPUL HALF

PULEGGE DENTATE AUTOCENTRANTI T10 e AT10

Per ottimizzare al meglio questo innovativo metodo di centraggio, abbiamo standardizzato alcuni diametri delle pulegge per renderle maggiormente disponibili, ai fini di migliorare il servizio di consegna.

N° denti standard T10 - AT10 - TV10 - H

Z18

Z20

Z25

Z26

Z28

N° denti standard T20 - AT20

Z25

Z26

Z28

Z30

Z36

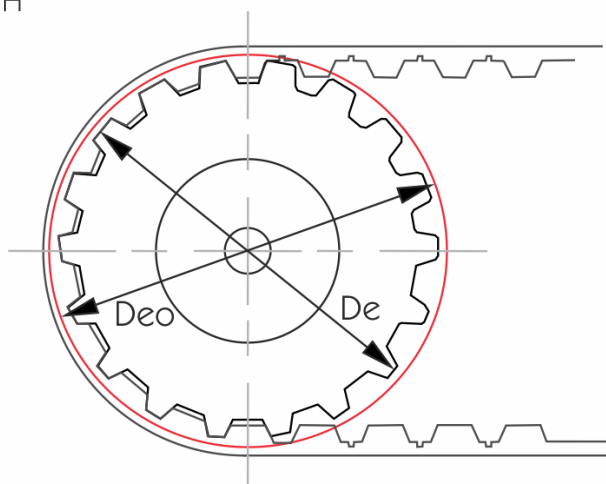

CALCOLO DIAMETRO ESTERNO O-RING

$DeO = De + 1\text{mm}$ - per O-ring $\varnothing 7$

$DeO = De + 1,6\text{mm}$ - per O-ring $\varnothing 14$

De= Diametro esterno puleggia

Deo= Diametro esterno O-ring

LARGHEZZE STANDARD PER PULEGGE DENTATE

Larghezza standard delle pulegge:

Larghezza puleggia 18 mm per CINGHIE DENTATE o DOLPHINE Ig. 16 mm

Larghezza puleggia 27 mm per CINGHIE DENTATE o DOLPHINE Ig. 25 mm

Larghezza puleggia 34 mm per CINGHIE DENTATE o DOLPHINE Ig. 32 mm

Larghezza puleggia 42 mm per CINGHIE DENTATE o DOLPHINE Ig. 40 mm

Larghezza puleggia 52 mm per CINGHIE DENTATE o DOLPHINE Ig. 50 mm

Larghezza puleggia 77 mm per CINGHIE DENTATE o DOLPHINE Ig. 75 mm

Larghezza puleggia 102 mm per CINGHIE DENTATE o DOLPHINE Ig. 100 mm

N.B: Proponiamo sempre la fornitura in abbinamento tra cinghia e puleggia dentata **VISPUL HALF**, ai fini di poter effettuare il collaudo del corretto accoppiamento.

VISPUL DOUBLE

RULLINI DI RINVIO PER PICCOLI DIAMETRI DI AVVOLGIMENTO

In abbinamento alle pulegge dentate **VISPUL HALF**, ai fini di avvolgere su piccoli diametri, abbiamo progettato delle pulegge condotte componibili cilindriche, chiamate **VISPUL DOUBLE**.

VISPUL DOUBLE

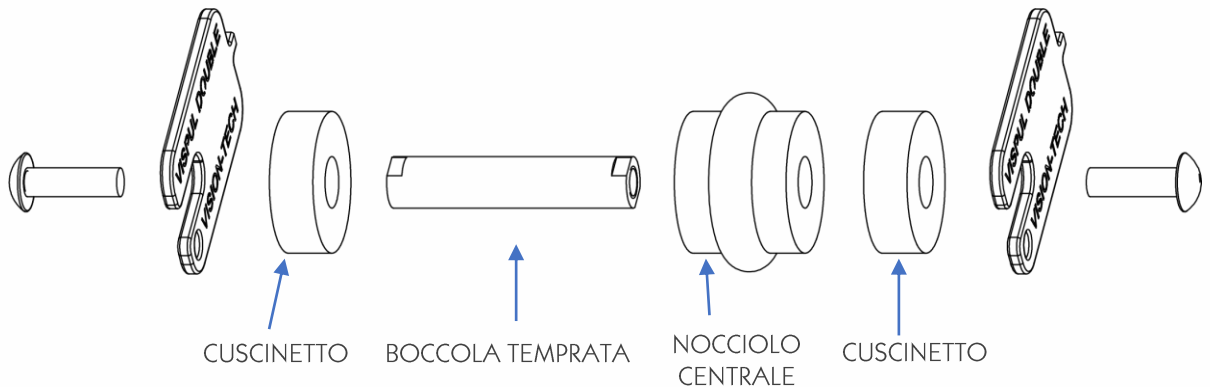

Il nocciolo centrale, realizzato in materiale plastico ad elevata resistenza all'usura e al surriscaldamento, presenta un rilievo semisferico utile al centraggio, che si accoppia al canale presente sulla dentatura della cinghia.



NOCCIOLI STANDARD

Per un nastro dentato o cinghia dentata di larghezza 16mm si utilizza il nocciolo standard di larghezza 20mm, mentre per le larghezze 20, e 25mm si utilizzano rispettivamente i noccioli larghi 24 e 29mm.

Ulteriori abbinamenti per ottenere diverse larghezze, sono possibili grazie ai noccioli in larghezze 16 e 25mm in abbinamento ai cuscinetti.

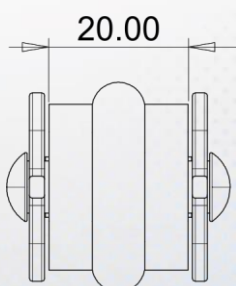

Per cinghia largh. 16mm

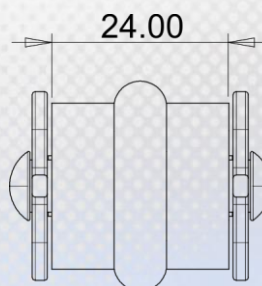

Per cinghia largh. 20mm

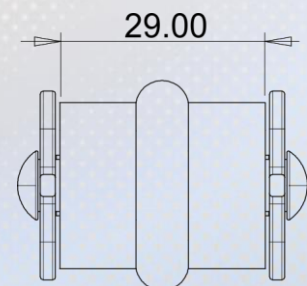

Per cinghia largh. 25mm

VISPUL DOUBLE

LARGHEZZE STANDARD ASSEMBLABILI

Le **VISPUL DOUBLE** sono state standardizzate in funzione ad un unico nucleo centrale con nocciolo positivo largo 20mm che ci ha permesso, mediante l'utilizzo di cuscinetti commerciali di larghezza 7mm, per diametro esterno pari a 20mm, di ottenere elementi componibili per nastri dentati di larghezze: 32, 50, 60, 75 e 100mm.

Con l'aggiunta di 2 o più cuscinetti posti su entrambi i lati, si potrà raggiungere la larghezza richiesta della cinghia.

ESEMPI DI ASSEMBLAGGIO

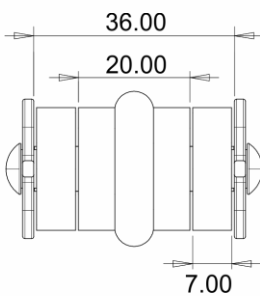

Per cinghia largh. 32mm

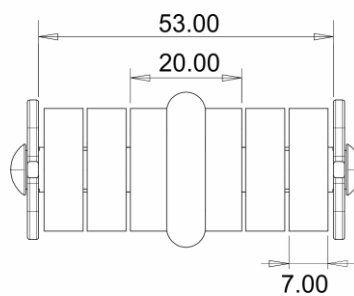

Per cinghia largh. 50mm

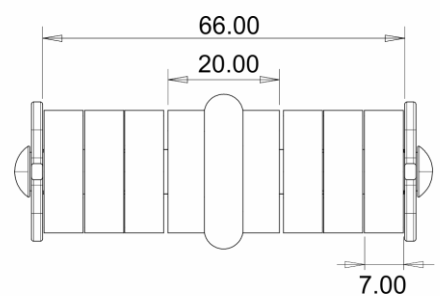

Per cinghia largh. 60mm

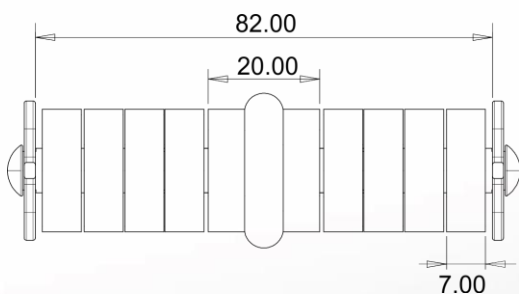

Per cinghia largh. 80mm

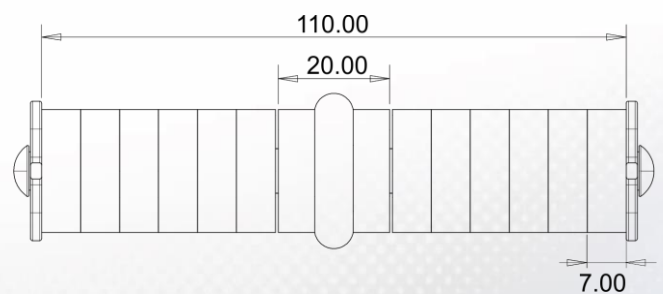

Per cinghia largh. 100mm

N.B: Proponiamo sempre la fornitura in abbinamento di cinghia dentata e rulli di rinvio **VISPUL DOUBLE**, ai fini di poter effettuare il collaudo del corretto accoppiamento.

DOLPHIPUL DIRECTION

PULEGGE CUSTOM PER PASSI TV10, T10, AT10, L, H

DOLPHIPUL DIRECTION sono pulegge progettate per ottenere un perfetto ingranamento sia per applicazioni di nastri dentati **DOLPHINE**, che per le tradizionali cinghie dentate con trefoli in acciaio o in kevlar. Questa soluzione viene adottata in alternativa alle **VISPUL HALF** quando si preferisce la guidabilità ottenuta tramite l'asportazione laterale dei denti.



LARGHEZZA CINGHIA (mm)	LARGHEZZA DENTATURA CINGHIA (mm)	SCARICO CINGHIA PER LATO (mm)	LARGHEZZA PULEGGIA (mm)
40	32	5	42
45		7,5	47
50		10	52
60	50	5	62
70		10	72
75		12,5	77
80	70	5	82
90		10	92
100		15	102

SCARICO 70/30

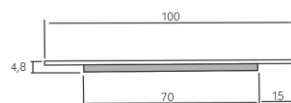

PIANO DI SCORRIMENTO 70/30

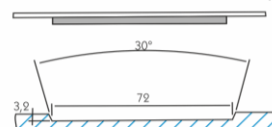

PULEGGIA MOTRICE 70/30

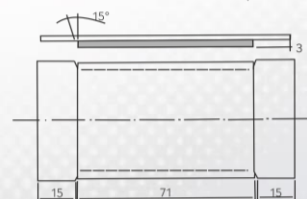

RULLO DI RINVIO

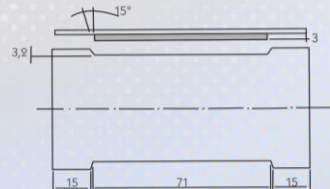

N.B: Proponiamo sempre la fornitura in abbinamento tra nastro sincronizzato **DOLPHINE** e puleggia **DOLPHIPUL**, ai fini di poter effettuare il collaudo del corretto accoppiamento.

DOLPHIPUL AIRACTION

PULEGGE CUSTOM PER PASSI TV10, T10, AT10, L, H

DOLPHIPUL AIRACTION sono pulegge progettate per ottenere un perfetto ingranamento sia per applicazioni di nastri dentati **DOLPHINE**, che per le tradizionali cinghie dentate con trefoli in acciaio o in kevlar.

Questa soluzione viene adottata in alternativa alle **VISPUL HALF** quando si necessita di creare depressione tramite vuoto d'aria (vacuum), mediante la realizzazione di fori nella zona centrale della cinghia dentata. L'asportazione della dentatura, permette inoltre, il perfetto centraggio.

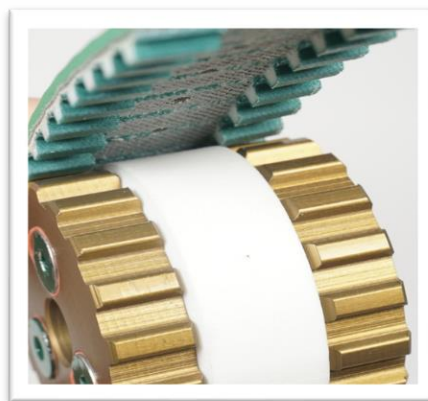

LARGHEZZA CINGHIA (mm)	LARGHEZZA DENTATURA LATERALE (mm)	LARGHEZZA PULEGGIA (mm)	SCARICO CENTRALE (mm)
40		42	12,5
45	12,5 + 12,5	47	17,5
50		52	22,5
60		62	25
70	18,5 + 18,5	72	35
75		77	40
80		82	42
90	20 + 20	92	52
100		102	62

SCARICO 60/40

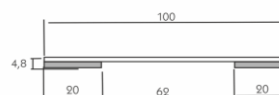

PIANO DI SCORRIMENTO 60/40

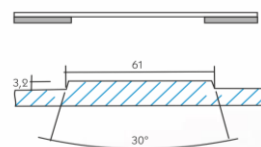

PULEGGIA MOTRICE 60/40

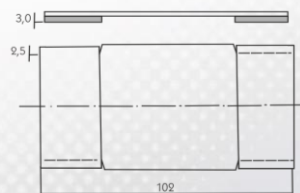

RULLO DI RINVIO



N.B: Proponiamo sempre la fornitura in abbinamento tra nastro sincronizzato **DOLPHINE** e puleggia **DOLPHIPUL**, ai fini di poter effettuare il collaudo del corretto accoppiamento.

SYNCROPUL

PULEGGE CUSTOM PER NASTRI SINCRONIZZATI CON GUIDE SHARKDRIVE

SYNCROPUL sono pulegge progettate ai fini di eseguire un perfetto ingranamento con le guide sincronizzate **SHARKDRIVE**, applicate per fusione al di sotto delle tele dei nastri per trasportatori. Si distinguono dalle altre pulegge commerciali poiché possiedono un diametro esterno customizzato, in funzione alla tipologia di pacco tessile del nastro per trasportatore, che sarà oggetto di sincronizzazione tramite l'applicazione della guida **SHARKDRIVE**.

SYNCROPUL
PATENT PENDING

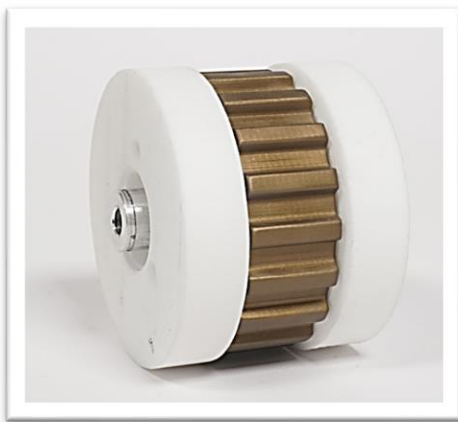

Sussiste quindi uno scostamento dell'asse neutro a valore fisso, indipendentemente dallo Z denti, che viene determinato tramite una tabella di calcolo del corretto dimensionamento.

Per ulteriori informazioni riguardo il dimensionamento complessivo del rullo motore, su cui va ad aggiungersi la puleggia **SYNCROPUL**, vedere le indicazioni a pagina seguente e consultare il catalogo di progettazione delle guide sincronizzate **SHARKDRIVE**.

N.B: Proponiamo sempre la fornitura in abbinamento tra nastri sincronizzati **SHARKDRIVE** e pulegge **SYNCROPUL**, ai fini di poter effettuare il collaudo del corretto accoppiamento.

SYNCROPUL

PULEGGE CUSTOM PER NASTRI SINCRONIZZATI TRAMITE GUIDE SHARKDRIVE

A titolo esemplificativo mostriamo di seguito uno schema di rullo motore con puleggia dentata centrale e 2 rulli folli ai lati dove vengono quotati i punti critici.

Per un buon funzionamento del prodotto è necessario rendere solidale la puleggia dentata calettata sull'albero di trasmissione e mettere su cuscinetti le due parti cilindriche a lato.

Si ottiene in questo modo un trascinamento comandato dalla puleggia dentata, mentre la tela del nastro che scorre su rulli folli non incontra particolari resistenze ed attriti e non vanifica il lavoro della guida **SHARKDRIVE**®. L'avanzamento sincrono è garantito dalla puleggia dentata inserita nell'albero motore.

Bo	LARGHEZZA NASTRO
B	LARGHEZZA RULLO
	$B = 1,1 \times Bo + 10$ (mm)
Lg	LARGHEZZA GUIDA SHARKDRIVE
Lp	LARGHEZZA PULEGGIA
	$Lp = Lg + 2$ (mm)
De (p)	DIAMETRO ESTREMO PULEGGIA
De (r)	DIAMETRO ESTERNO DEL RULLO
	$De (r) = De (p) + 2,2$ (mm)

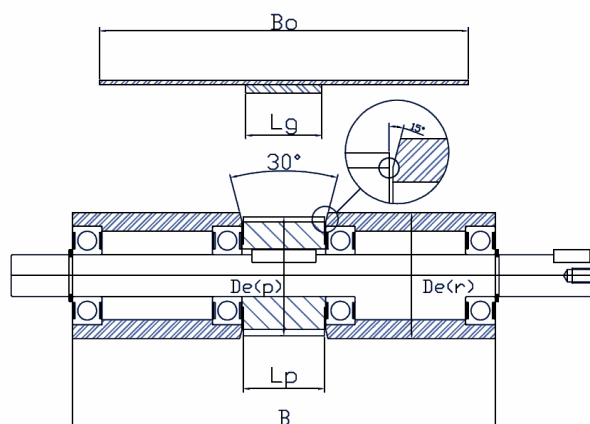

Attenzione: l'inclinazione di 15° parte dal fondo della puleggia dentata così come riportato nel disegno

PULEGGE DENTATE PERSONALIZZATE PER GUIDE SHARKDRIVE

N° DENTI	DE (p) Diametro esterno puleggia	DE (r) diametro esterno rulli	
Z12	34,13 (mm)	36,33 (mm)	
Z24	72,29 (mm)	74,49 (mm)	
Z36	110,45 (mm)	112,65 (mm)	

Z12	Z24	Z36

Le pulegge dentate Sharkdrive sono una personalizzazione delle classiche pulegge dentate a passo metrico T10 necessarie per il corretto funzionamento del sistema di sincronizzazione.

Rulli imperfetti o mal dimensionati possono causare la rottura precoce della giunzione del nastro o causare usure della guida e dei denti della puleggia. Per avere la garanzia del buon funzionamento, i nastri con guida **SHARKDRIVE**® vengono sempre corredati di puleggia dentata.

VISPUL

PULEGGE DENTATE LAVORATE A DISEGNO

VISPUL sono pulegge dentate che possono nascere sia da barrotto che da pulegge commerciali provviste di flange laterali. Vengono lavorate a disegno e sono fornibili anche con la presenza di flange, a completamento della trasmissione di potenza o del trasporto sincronizzato.



BARROTTO IN
ALLUMINIO

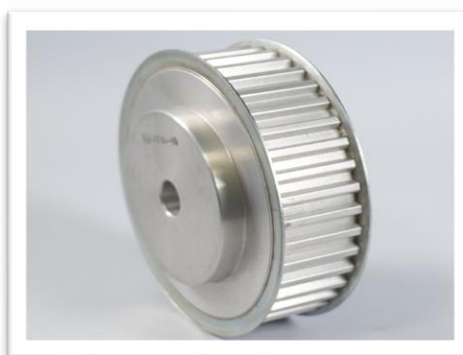

PULEGGIA COMMERCIALE CON
FLANGE CIANFRINATE



PULEGGE NATE DA BARROTTO
TRAMITE DENTATRICE

Le pulegge dentate **VISPUL** sono producibili in tutti i passi dente nei seguenti materiali: acciaio trattato, acciaio inox, alluminio o in materiali plastici. Permettono il corretto ingranamento delle cinghie dentate chiuse tramite giunzione **VISION W**, delle cinghie ad anello continuo **VISIONFLEX**, e dei nastri dentati **DOLPHINE**, ibridi di nuova generazione.

Personalizzate a disegno in 3 differenti tipologie di precisione, in funzione all'ingranamento con la cinghia dentata:

- Gioco standard
- Gioco intermedio
- Gioco zero



PULEGGE SENZA FLANGE CON CANALE TRAPEZOIDALE



NATE DA BARROTTO CON ESECUZIONE DELLA
CHIAVETTA

VISFLENG

FLANGE LATERALI AVVITATE PER PULEGGE DENTATE

Attualmente si propone l'impiego di flange laterali applicate industrialmente ad incastro mediante cianfrinatura, che presentano lo svantaggio legato al possibile rischio di distacco, con conseguente deragliamento della cinghia dentata.



IMPOSSIBILITA' DI DISTACCO

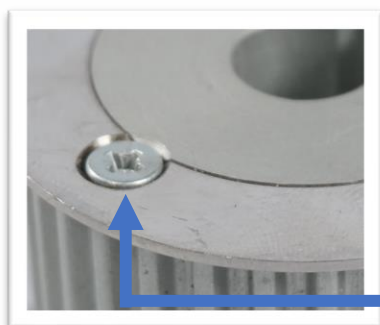

Prodotte a disegno, le **VISFLENG** vengono assemblate mediante l'uso di viti, eliminando il rischio del loro distacco dal corpo puleggia, in quanto le viti stringono a pacchetto sia le flange che il corpo puleggia.

La vite serra sia flangia che corpo puleggia

MAGGIORE RESISTENZA

Essendo realizzate da una lastra di acciaio di spessore maggiore rispetto alle classiche flange cianfrinate, risulteranno molto più robuste alle sollecitazioni e agli urti.

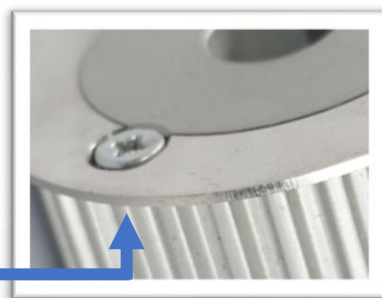

Spessore flangia variabile da 1,5 a 2,5 mm

ANGOLO DI APERTURA 15°

Realizzate su misura, le flange presentano sul lato interno a contatto con la cinghia, un angolo di inclinazione pari a 15°. Questo vantaggio si concretizza nella migliore affidabilità del sistema di avanzamento, poiché la cinghia dentata e la giunzione saldata **VISION W** non si useranno sul fianco. Questo vantaggio si estende anche su tutta la gamma delle nostre giunzioni apribili, che non rischieranno la lacerazione del fianco.

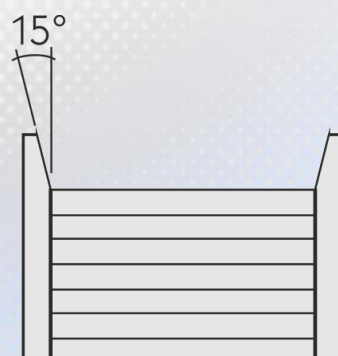

VISPUL PASSO T5

NUMERO DENTI DIAMETRO ESTERNO DIAMETRO PRIMITIVO

Z	De (mm)	Dp (mm)			
10	15,05	15,92	61	96,25	97,11
11	16,65	17,51	62	97,85	98,70
12	18,24	19,10	63	99,44	100,29
13	19,83	20,69	64	101,03	101,89
14	21,42	22,29	65	102,62	103,48
15	23,02	23,88	66	104,21	105,07
16	24,61	25,47	67	105,81	106,66
17	26,20	27,06	68	107,40	108,25
18	27,79	28,65	69	108,99	109,85
19	29,38	30,25	70	110,58	111,44
20	30,98	31,84	71	112,17	113,03
21	32,57	33,43	72	113,77	114,62
22	34,16	35,02	73	115,36	116,21
23	35,75	36,61	74	116,95	117,81
24	37,34	38,20	75	118,54	119,40
25	38,94	39,80	76	120,13	120,99
26	40,53	41,39	77	121,73	122,58
27	42,12	42,98	78	123,32	124,17
28	43,71	44,57	79	124,91	125,77
29	45,31	46,16	80	126,50	127,36
30	46,90	47,76	81	128,10	128,95
31	48,49	49,35	82	129,69	130,54
32	50,08	50,94	83	131,28	132,13
33	51,67	52,53	84	132,87	133,72
34	53,27	54,13	85	134,46	135,32
35	54,86	55,72			
36	56,45	57,31			
37	58,04	58,90			
38	59,63	60,49			
39	61,23	62,09			
40	62,82	63,68			
41	64,41	65,27			
42	66,00	66,86			
43	67,59	68,45			
44	69,19	70,05			
45	70,78	71,64			
46	72,37	73,23			
47	73,96	74,82			
48	75,56	76,41			
49	77,15	78,00			
50	78,74	79,60			
51	80,33	81,19			
52	81,92	82,78			
53	83,52	84,37			
54	85,11	85,97			
55	86,70	87,56			
56	88,29	89,15			
57	89,88	90,74			
58	91,48	92,33			
59	93,07	93,92			
60	94,66	95,52			

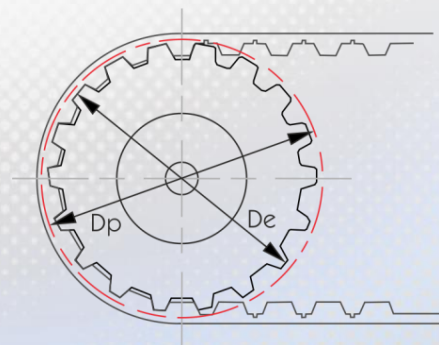
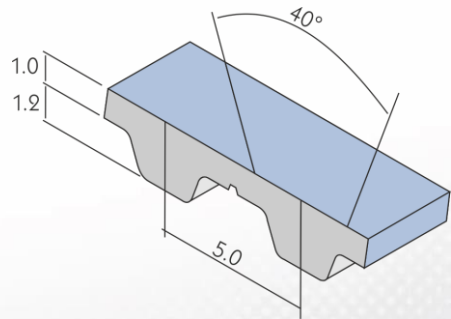

VISPUL PASSO TV10 - T10

NUMERO DENTI DIAMETRO ESTERNO DIAMETRO PRIMITIVO

Z	De (mm)	Dp (mm)
12	36,36	38,20
13	39,54	41,38
14	42,72	44,57
15	45,90	47,75
16	49,08	50,93
17	52,26	54,12
18	55,44	57,30
19	58,62	60,48
20	61,80	63,66
21	64,98	66,85
22	68,16	70,03
23	71,34	73,21
24	74,52	76,40
25	77,70	79,58
26	80,88	82,76
27	84,06	85,95
28	87,24	89,13
29	90,42	92,31
30	93,60	95,49
31	96,78	98,68
32	99,96	101,86
33	103,14	105,04
34	106,32	108,23
35	109,50	111,41
36	112,68	114,59
37	115,86	117,78
38	119,04	120,96
39	122,22	124,14
40	125,40	127,32
41	128,58	130,51
42	131,76	133,69
43	134,94	136,87
44	138,12	140,06
45	141,30	143,24
46	144,48	146,42
47	147,66	149,60
48	150,84	152,79
49	154,02	155,97
50	157,20	159,15
51	160,38	162,34
52	163,56	165,52
53	166,74	168,70
54	169,92	171,89
55	173,10	175,07
56	176,28	178,25
57	179,46	181,44
58	182,64	184,62
59	185,82	187,80
60	189,00	190,98
61	192,18	194,17
62	195,36	197,35

63	198,54	200,53
64	201,72	203,72
65	204,90	206,90
66	208,08	210,08
67	211,26	213,27
68	214,44	216,45
69	217,62	219,63
70	220,80	222,81
71	223,98	226,00
72	227,16	229,18
73	230,34	232,36
74	233,52	235,55
75	236,70	238,73
76	239,88	241,91
77	243,06	245,10
78	246,24	248,28
79	249,42	251,46
80	252,60	254,64
81	255,78	257,83
82	258,96	261,01
83	262,14	264,19
84	265,32	267,38
85	268,50	270,56

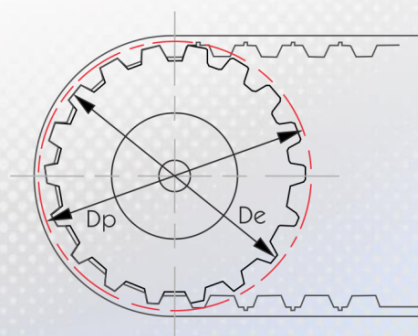
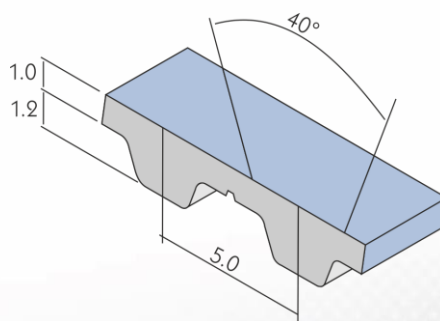

VISPUL PASSO T20

NUMERO DENTI DIAMETRO ESTERNO DIAMETRO PRIMITIVO

Z	De (mm)	Dp (mm)			
15	92,65	95,49	66	417,24	420,11
16	99,01	101,86	67	423,60	426,47
17	105,38	108,22	68	429,97	432,84
18	111,74	114,59	69	436,33	439,20
19	118,11	120,95	70	442,70	445,57
20	124,47	127,32	71	449,06	451,93
21	130,84	133,68	72	455,43	458,30
22	137,20	140,04	73	461,79	464,66
23	143,57	146,41	74	468,16	471,03
24	149,93	152,78	75	474,52	477,39
25	156,29	159,14	76	480,88	483,76
26	162,66	165,51	77	487,25	490,12
27	169,02	171,87	78	493,61	496,49
28	175,39	178,24	79	499,98	502,85
29	181,75	184,60	80	506,34	509,22
30	188,12	190,97	81	512,71	515,58
31	194,48	197,33	82	519,07	521,95
32	200,85	203,69	83	525,44	528,31
33	207,21	210,06	84	531,80	534,68
34	213,58	216,43	85	538,16	541,04
35	219,94	222,79	86	544,53	547,41
36	226,30	229,16	87	550,89	553,77
37	232,67	235,52	88	557,26	560,14
38	239,03	241,88	89	563,62	566,50
39	245,40	248,25	90	569,99	572,87
40	251,76	254,62			
41	258,13	260,98			
42	264,49	267,35			
43	270,86	273,71			
44	277,22	280,07			
45	283,58	286,44			
46	289,95	292,81			
47	296,31	299,17			
48	302,68	305,54			
49	309,04	311,90			
50	315,41	318,26			
51	321,77	324,63			
52	328,14	331,00			
53	334,50	337,36			
54	340,87	343,73			
55	347,23	350,09			
56	353,59	356,45			
57	359,96	362,82			
58	366,32	369,19			
59	372,69	375,55			
60	379,05	381,92			
61	385,42	388,28			
62	391,78	394,64			
63	398,15	401,01			
64	404,51	407,38			
65	410,88	413,74			

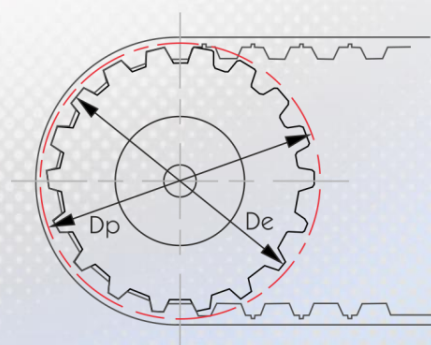
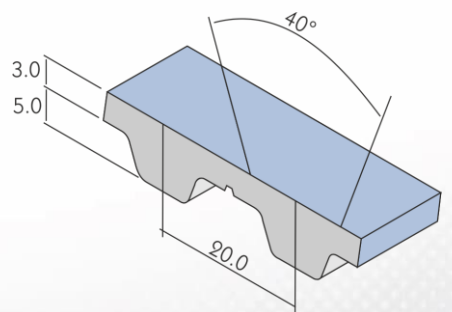

VISPUL PASSO AT5

NUMERO DENTI DIAMETRO ESTERNO DIAMETRO PRIMITIVO

Z	De (mm)	Dp (mm)
12	17,85	19,10
13	19,45	20,69
14	21,05	22,29
15	22,65	23,88
16	24,20	25,47
17	25,80	27,06
18	27,40	28,65
19	29,00	30,25
20	30,60	31,84
21	32,30	33,43
22	33,85	35,02
23	35,45	36,61
24	37,00	38,21
25	38,60	39,80
26	40,20	41,39
27	41,80	42,98
28	43,35	44,57
29	44,95	46,17
30	46,55	47,76
31	48,15	49,35
32	49,70	50,94
33	51,30	52,53
34	52,85	54,13
35	54,45	55,72
36	56,05	57,31
37	57,65	58,90
38	59,25	60,49
39	60,85	62,09
40	62,45	63,68
41	64,00	65,27
42	65,60	66,86
43	67,30	68,45
44	68,80	70,05
45	70,40	71,64
46	72,00	73,23
47	73,55	74,82
48	75,15	76,41
49	76,75	78,01
50	78,35	79,60
51	79,95	81,19
52	81,55	82,78
53	83,10	84,37
54	84,70	85,97
55	86,30	87,55
56	87,90	89,15
57	89,50	90,74
58	91,10	92,33
59	92,65	93,93
60	94,25	95,52
61	95,85	97,11
62	97,45	98,70

63	99,05	100,29
64	100,65	101,89
65	102,25	103,48
66	103,80	105,07
67	105,40	106,66
68	107,00	108,25
69	108,60	109,85
70	110,20	111,44
71	111,80	113,03
72	113,35	114,62
73	114,95	116,21
74	116,55	117,81
75	118,15	119,40
76	119,75	120,99
77	121,35	122,58
78	122,90	124,17
79	124,50	125,77
80	126,10	127,36
81	127,70	128,95
82	129,30	130,54
83	130,90	132,13
84	132,45	133,73
85	134,05	135,32
84	136,91	136,92
85	137,25	138,51

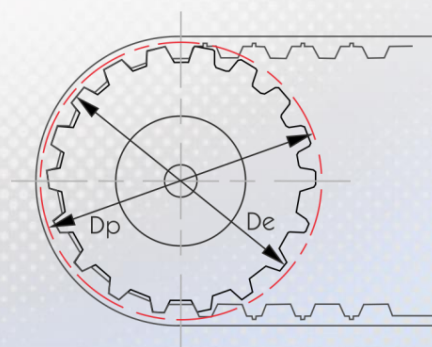
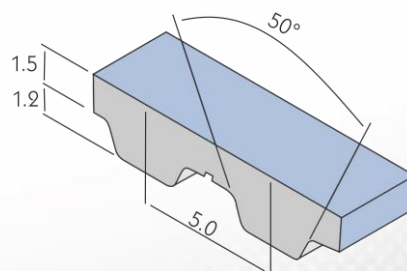

VISPUL PASSO AT10

NUMERO DENTI DIAMETRO ESTERNO DIAMETRO PRIMITIVO

Z	De (mm)	Dp (mm)			
15	45,90	47,75	66	208,08	210,08
16	49,08	50,93	67	211,26	213,27
17	52,26	54,12	68	214,44	216,45
18	55,44	57,30	69	217,62	219,63
19	58,62	60,48	70	220,80	222,81
20	61,80	63,66	71	223,98	226,00
21	64,98	66,85	72	227,16	229,18
22	68,16	70,03	73	230,34	232,36
23	71,34	73,21	74	233,52	235,55
24	74,52	76,40	75	236,70	238,73
25	77,70	79,58	76	239,88	241,91
26	80,88	82,76	77	243,06	245,10
27	84,06	85,95	78	246,24	248,28
28	87,24	89,13	79	249,42	251,46
29	90,42	92,31	80	252,60	254,64
30	93,60	95,49	81	255,78	257,83
31	96,78	98,68	82	258,96	261,01
32	99,96	101,86	83	262,14	264,19
33	103,14	105,04	84	265,32	267,38
34	106,32	108,23	85	268,50	270,56
35	109,50	111,41	86	271,68	273,74
36	112,68	114,59	87	274,86	276,92
37	115,86	117,78	88	278,04	280,10
38	119,04	120,96	89	281,22	283,28
39	122,22	124,14	90	284,40	286,46
40	125,40	127,32			
41	128,58	130,51			
42	131,76	133,69			
43	134,94	136,87			
44	138,12	140,06			
45	141,30	143,24			
46	144,48	146,42			
47	147,66	149,61			
48	150,84	152,79			
49	154,02	155,97			
50	157,20	159,15			
51	160,38	162,34			
52	163,56	165,52			
53	166,74	168,70			
54	169,92	171,89			
55	173,10	175,07			
56	176,28	178,25			
57	179,46	181,44			
58	182,64	184,62			
59	185,82	187,80			
60	189,00	190,98			
61	192,18	194,17			
62	195,36	197,35			
63	198,54	200,53			
64	201,72	203,72			
65	204,90	206,90			

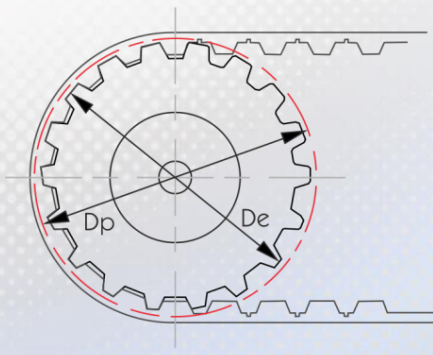
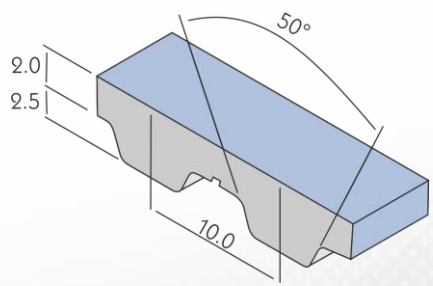

VISPUL PASSO AT20

NUMERO DENTI DIAMETRO ESTERNO DIAMETRO PRIMITIVO

Z	De (mm)	Dp (mm)			
18	111,74	114,59	69	436,33	439,20
19	118,11	120,95	70	442,70	445,57
20	124,47	127,32	71	449,06	451,93
21	130,84	133,68	72	455,43	458,30
22	137,20	140,04	73	461,79	464,66
23	143,57	146,41	74	468,16	471,03
24	149,93	152,78	75	474,52	477,39
25	156,29	159,14	76	480,88	483,76
26	162,66	165,51	77	487,25	490,12
27	169,02	171,87	78	493,61	496,49
28	175,39	178,24	79	499,98	502,85
29	181,75	184,60	80	506,34	509,22
30	188,12	190,97	81	512,71	515,58
31	194,48	197,33	82	519,07	521,95
32	200,85	203,69	83	525,44	528,31
33	207,21	210,06	84	531,80	534,68
34	213,58	216,43	85	538,16	541,04
35	219,94	222,79	86	544,53	547,41
36	226,30	229,16	87	550,89	553,77
37	232,67	235,52	88	557,26	560,14
38	239,03	241,88	89	563,62	566,50
39	245,40	248,25	90	569,99	572,87
40	251,76	254,62	91	576,35	579,23
41	258,13	260,98	92	582,72	585,60
42	264,49	267,35	93	589,08	591,96
43	270,86	273,71			
44	277,22	280,07			
45	283,58	286,44			
46	289,95	292,81			
47	296,31	299,17			
48	302,68	305,54			
49	309,04	311,90			
50	315,41	318,26			
51	321,77	324,63			
52	328,14	331,00			
53	334,50	337,36			
54	340,87	343,73			
55	347,23	350,09			
56	353,59	356,45			
57	359,96	362,82			
58	366,32	369,19			
59	372,69	375,55			
60	379,05	381,92			
61	385,42	388,28			
62	391,78	394,64			
63	398,15	401,01			
64	404,51	407,38			
65	410,88	413,74			
66	417,24	420,11			
67	423,60	426,47			
68	429,97	432,84			

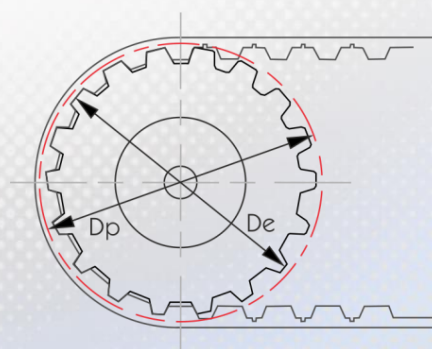
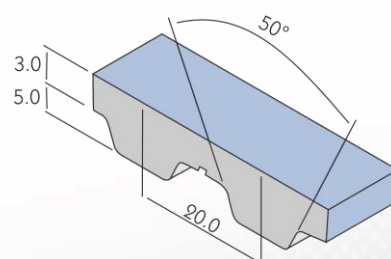

VISPUL PASSO H

NUMERO DENTI DIAMETRO ESTERNO DIAMETRO PRIMITIVO

Z	De (mm)	Dp (mm)			
14	55,23	56,60	63	253,31	254,68
15	59,27	60,64	64	257,35	258,72
16	63,31	64,68	65	261,39	262,76
17	67,35	68,72	66	265,44	266,81
18	71,39	72,76	67	269,48	270,85
19	75,44	76,81	68	273,52	274,89
20	79,48	80,85	69	277,56	278,93
21	83,52	84,89	70	281,61	282,98
22	87,56	88,93	71	285,65	287,02
23	91,61	92,98	72	289,69	291,06
24	95,65	97,02	73	293,73	295,10
25	99,69	101,06	74	297,78	299,15
26	103,73	105,10	75	301,82	303,19
27	107,78	109,15	76	305,86	307,23
28	111,82	113,19	77	309,90	311,27
29	115,86	117,23	78	313,95	315,32
30	119,90	121,27	79	317,99	319,36
31	123,95	125,32	80	322,03	323,40
32	127,99	129,36	81	326,07	327,44
33	132,03	133,40	82	330,12	331,49
34	136,98	138,35	83	334,16	335,53
35	140,12	141,49	84	338,20	339,57
36	144,16	145,53	85	342,24	343,61
37	148,20	149,57	86	346,29	347,66
38	152,25	153,62	87	350,33	351,70
39	156,29	157,66	88	354,37	355,74
40	160,33	161,70	89	358,41	359,78
41	164,37	165,74			
42	168,42	169,79			
43	172,46	173,83			
44	176,50	177,87			
45	180,54	181,91			
46	184,59	185,96			
47	188,63	190,00			
48	192,62	193,99			
49	196,71	198,08			
50	200,76	202,13			
51	204,80	206,17			
52	208,84	210,21			
53	212,88	214,25			
54	216,93	218,30			
55	220,97	222,34			
56	225,01	226,38			
57	229,05	230,42			
58	233,10	234,47			
59	237,14	238,51			
60	241,18	242,55			
61	245,22	246,59			
62	249,27	250,64			

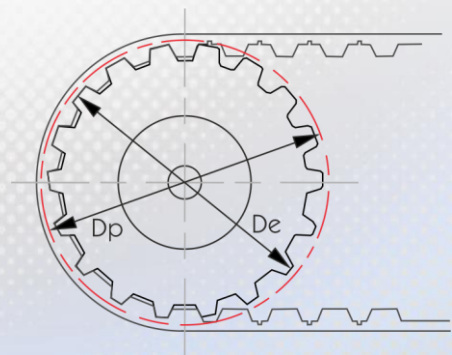
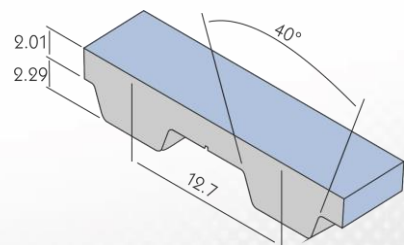

NUOVA GAMMA VISNEWCENT

FALSI DENTI MODULARI AD INNESTO RAPIDO E PER PICCOLI DIAMETRI

VISNEWCENT sono una gamma di falsi denti modulari nata grazie all'esistenza del passo dente TV10 e TV20. Sostituiscono il dente originale della cinghia dentata, permettendo il montaggio/smontaggio rapido dei tasselli meccanici VISBLOCKS, applicati sul dorso della cinghia tramite l'impiego di viti, inserite in fori precedentemente eseguiti. Rispetto ai tradizionali falsi denti realizzati in acciaio inox, i **VISNEWCENT** vengono prodotti in lega leggera, permettendo una riduzione del peso del 300%, a vantaggio delle performance di tutto il sistema di trasporto.

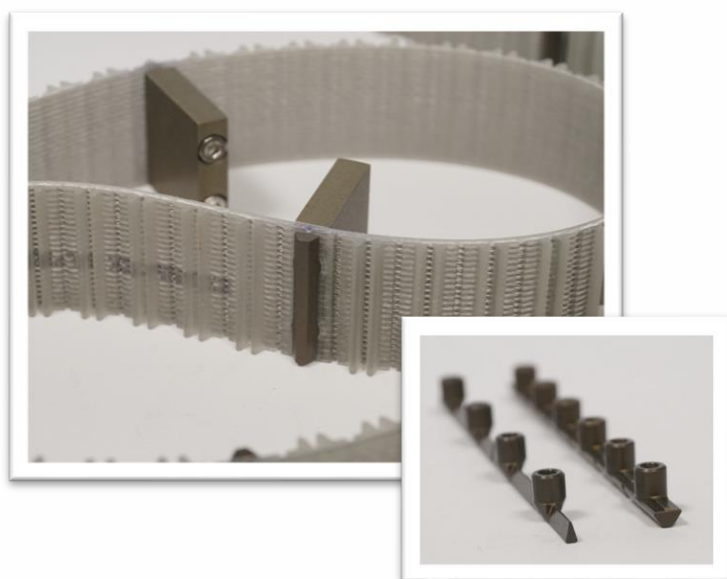
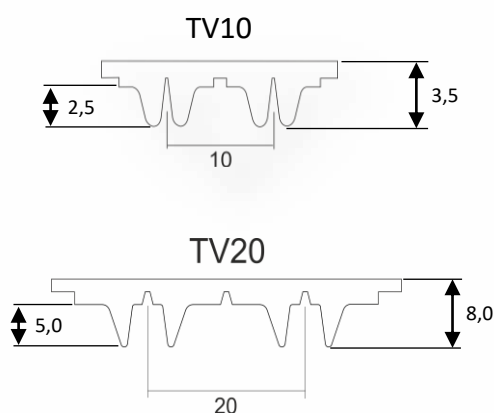

Vengono prodotti in due versioni differenti per risolvere due problematiche presenti nel mondo del trasporto sincronizzato, nel settore delle automazioni industriali e del packaging.

- 1- Serie **MINIROLL** → ideata per abbattere i diametri minimi di avvolgimento sulle pulegge condotte fino a \varnothing 15mm
- 2- Serie **PIRAMID** → ideata per semplificare il montaggio ad innesto rapido



Entrambe le tipologie vengono prodotte con metodo modulare, in barre di lunghezza 96, 100 e 150mm che presentano pre-innesti alla rottura multipli di 16, 20 e 25mm.

VISNEWCENT

FALSI DENTI MODULARI AD INNESTO RAPIDO E PER PICCOLI DIAMETRI

Uno dei vantaggi legato all'utilizzo di questi nuovi falsi denti, è dato dal fatto che con solo 12 barrette è possibile, frazionandole in più parti, ottenere tutte le larghezze standard delle cinghie dentate. (16, 20, 25, 32, 40, 50, 60, 75, 80, 96, 100, 120 e 150mm).

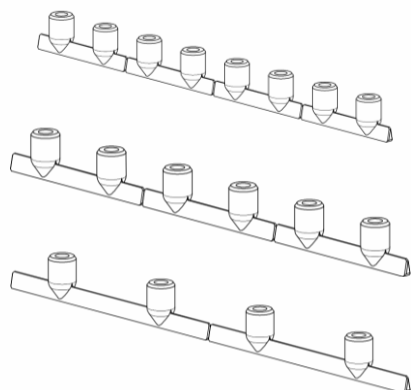

Un aspetto che accomuna la serie **PIRAMID** alla serie **MINIROLL** è il metallo in lega leggera, chiamato **BTC**, con cui vengono prodotti, avente caratteristiche di idoneità alimentare e di azione battericida.



Tutti i falsi denti in lega leggera **VISNEWCENT BTC** subiscono un innovativo trattamento agli ioni d'argento (Ag^+) che, distribuito uniformemente su tutte le superfici, conferisce un'azione battericida permanente nel tempo.

Oltre a questo principale vantaggio, si aggiungono anche i seguenti:

- 1- Resistenza alla corrosione
- 2- Elevata leggerezza
- 3- Elevata durezza della superficie
- 4- Elevata resistenza meccanica
- 5- Azione deadesiva

VISNEWCENT MINIROLL

FALSI DENTI MODULARI PER PICCOLI DIAMETRI

I falsi denti della serie **MINIROLL** sono stati progettati per poter avvolgere su pulegge condotte cilindriche fino ad un diametro minimo di 15mm, senza compromettere il normale funzionamento della cinghia dentata o del nastro dentato.

La forma geometrica, leggermente sottodimensionata rispetto alla matrice del dente originale T10, non limita le caratteristiche funzionali del dente TV10 né in flessione che in contro flessione, permettendo di mantenere la massima flessibilità.

Il montaggio di questi falsi denti è possibile sui nastri dentati **DOLPHINE** passo **TV10** e **TV20** e sulle cinghie dentate **EXTRAFLEX** passo **TV10** e **TV20** sia nella versione ad anello continuo che sulle saldate tramite giunzione **VISION W** o **VISION PUZZLE**, ma anche sulle giunzioni apribili **VISION MENY**, **VISION TITAN** e **DENTITAN**.

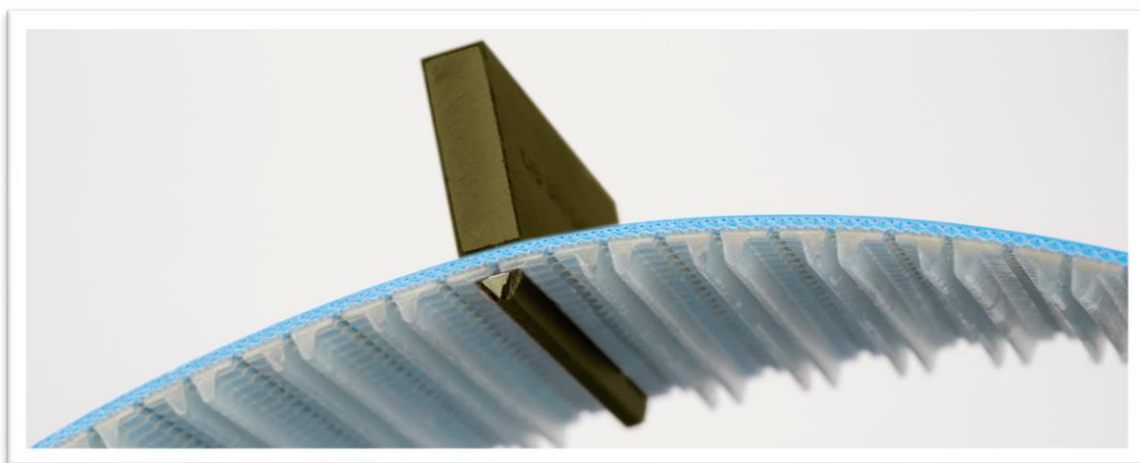

VANTAGGI

- 1- Azione battericida permanente al 100% nel tempo nella versione in lega leggera
- 2- Riduzione dei diametri minimi di avvolgimento fino a 15mm
- 3- Riduzione dei costi per la gestione delle scorte a magazzino
- 4- Riduzione dei costi di produzione delle pulegge condotte
- 5- Riduzione dei tempi di approvvigionamento
- 6- Riduzione degli ingombri di tutto il sistema di convogliamento
- 7- Elevata flessibilità della cinghia
- 8- Alleggerimento del peso complessivo della cinghia o nastro dentato
- 9- Anti-rotazione del falso dente e del relativo tassello

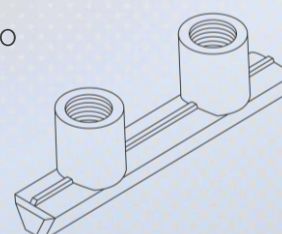
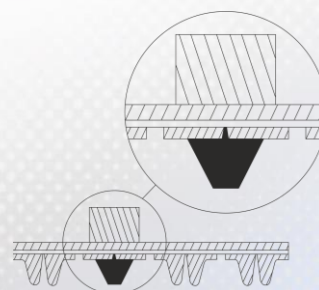

VISNEWCENT PIRAMID

FALSI DENTI MODULARI AD INNESTO RAPIDO

I falsi denti della serie **PIRAMID** sono stati progettati per alloggiare all'interno della sede a forma a «V» presente nel dente **TV10** e **TV20**.

Con questo falso dente basterà eseguire la sola foratura, senza necessità di asportazione del dente, con conseguente riduzione di costi e tempi di lavorazioni. Rispetto alla versione **MINIROLL** non sarà possibile girare su piccoli diametri, ma bisognerà attenersi ai diametri minimi consigliati relativi al passo **T10**.

Il montaggio di questi falsi denti è possibile sui nastri dentati **DOLPHINE** passo **TV10** e **TV20**, sulle cinghie dentate **EXTRAFLEX** passo **TV10** e **TV20** sia nella versione ad anello continuo che sulle saldate tramite giunzione **VISION W** o **VISION PUZZLE**, ma anche sulle giunzioni apribili **VISION MENY**, **VISION TITAN** e **DENTITAN**.

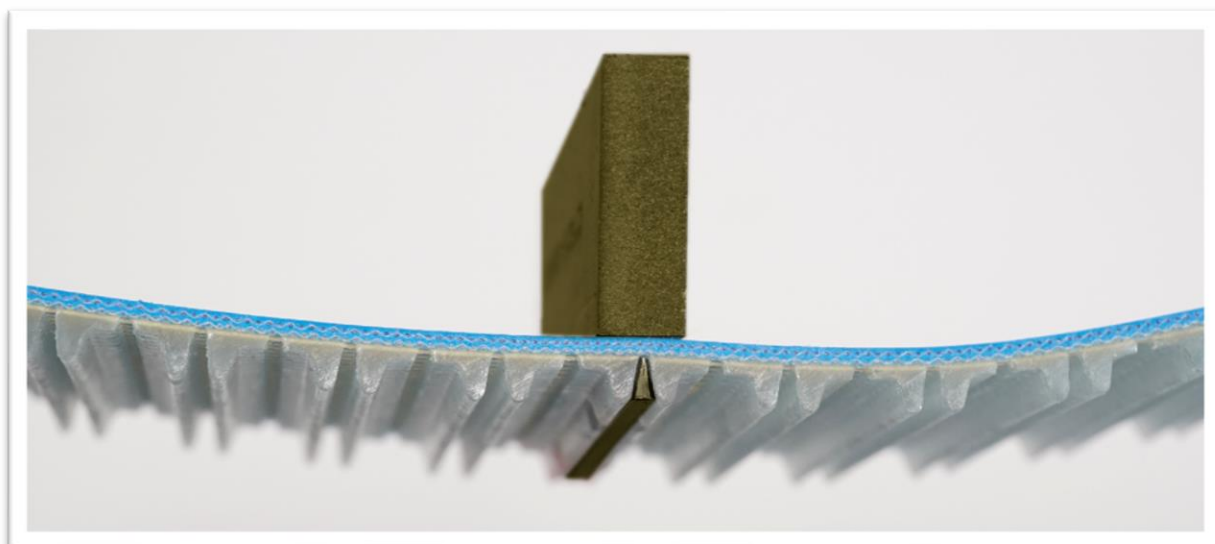

VANTAGGI

- 1- Azione battericida permanente al 100% nel tempo nella versione in lega leggera
- 2- Semplicità di montaggio del falso dente
- 3- Riduzione dei costi di lavorazione della cinghia dentata
- 4- Riduzione dei costi per la gestione delle scorte a magazzino
- 5- Riduzione dei tempi di approvvigionamento
- 6- Alleggerimento del peso complessivo della cinghia o nastro dentato
- 7- Anti-rotazione del falso dente e del relativo tassello

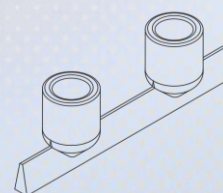
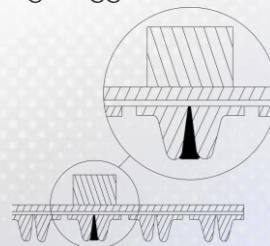

VISNEWCENT

FALSI DENTI MODULARI PER PICCOLI DIAMETRI

TIPO	FILETTO	A	B	C	D	E	F
MINIROLL TV10							
TV10 L96 MD16	M3	3,10	5	MONO	16	96	4,27
TV10 L100 MD20	M3	3,10	5	MONO	20	100	4,27
TV10 L100 MD25	M3	3,10	5	12,5	25	100	4,27
TV10 L96 MD32	M3	3,10	5	16	32	96	4,27
TV10 L120 MD40	M3	3,10	5	20	40	120	4,27
TV10 L100 MD50	M3	3,10	5	25	50	100	4,27
MINIROLL TV20							
TV20 L96 MD16	M4	6	7	MONO	16	96	8
TV20 L100 MD20	M4	6	7	MONO	20	100	8
TV20 L100 MD25	M4	6	7	12,5	25	100	8
TV20 L96 MD32	M4	6	7	16	32	96	8
TV20 L120 MD40	M4	6	7	20	40	120	8
TV20 L150 MD50	M4	6	7	25	50	150	8

**VNC BTC MINIROLL TV10
L96_MD32**

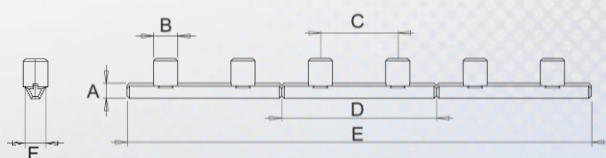

**VNC PAF MINIROLL TV20
L96_MD32**

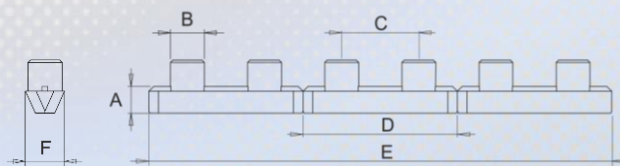

VISNEWCENT

FALSI DENTI MODULARI AD INNESTO RAPIDO

TIPO	FILETTO	A	B	C	D	E	F
PIRAMID TV10							
TV10 L96 MD16	M3	3,10	5	MONO	16	96	0,3
TV10 L100 MD20	M3	3,10	5	MONO	20	100	0,3
TV10 L100 MD25	M3	3,10	5	12,5	25	100	0,3
TV10 L96 MD32	M3	3,10	5	16	32	96	0,3
TV10 L120 MD40	M3	3,10	5	20	40	120	0,3
TV10 L100 MD50	M3	3,10	5	25	50	100	0,3
PIRAMID TV20							
TV20 L96 MD16	M4	6	7	MONO	16	96	3,6
TV20 L100 MD20	M4	6	7	MONO	20	100	3,6
TV20 L100 MD25	M4	6	7	12,5	25	100	3,6
TV20 L96 MD32	M4	6	7	16	32	96	3,6
TV20 L100 MD40	M4	6	7	20	40	120	3,6
TV20 L150 MD50	M4	6	7	25	50	150	3,6

**VNC BTC PIRAMID TV10
L96_MD32**

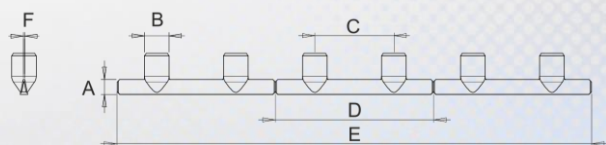

**VNC PAF PIRAMID TV20
L96_MD32**

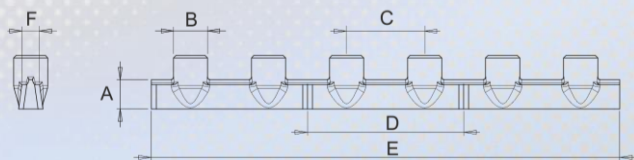

VISNEWCENT CUNEO

FALSI DENTI MODULARI PER PASSO AT10

I falsi denti **VISNEWCENT CUNEO** sono stati progettati per essere applicati sulle cinghie dentate e sui nastri dentati **DOLPHINE** passo **AT10**. Ampliare il concetto di modularità su un prodotto già standardizzato, è stato il motivo che ci ha spinti nel creare questo nuovo falso dente.

Questa innovazione si distingue sui seguenti 3 punti:

- **LARGHEZZA MODULARE** come nella serie **PIRAMID** e **MINIROLL**; anche in questo caso le barrette si possono dividere nella larghezza desiderata.
- **ELEVATA LEGGEREZZA** data dalla materia prima di metallo in lega leggera con cui vengono realizzati.
- **TRATTAMENTO BTC** agli ioni d'argento che crea azione battericida permanente al 100% nel tempo.

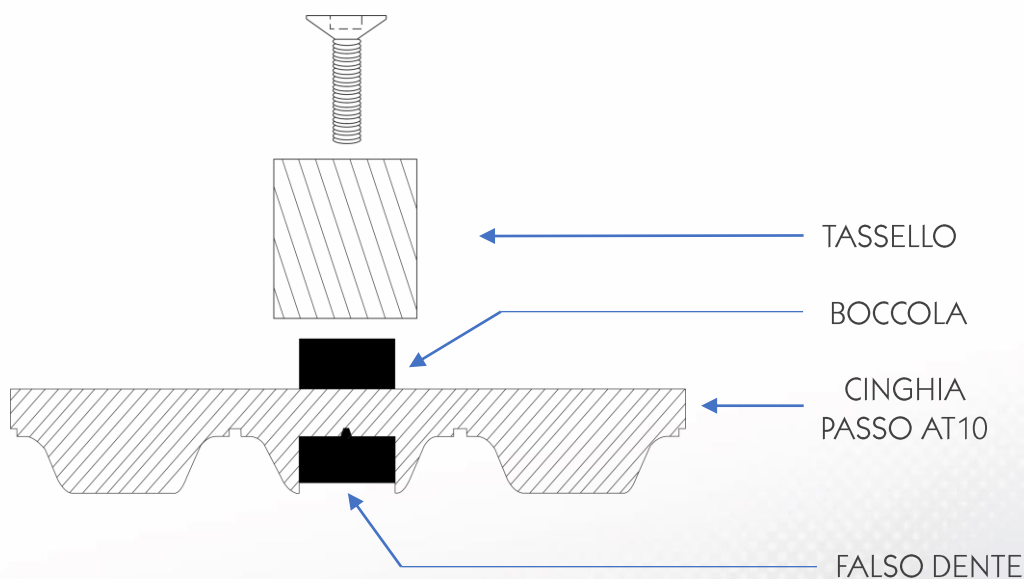
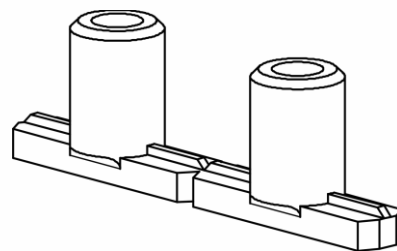

VANTAGGI

- 1- Idoneità alimentare e azione battericida permanente al 100%
- 2- Riduzione dei costi per la gestione delle scorte a magazzino
- 3- Riduzione dei tempi di approvvigionamento
- 4- Alleggerimento del peso complessivo della cinghia o nastro dentato
- 5- Anti-rotazione del falso dente e del relativo tassello

VISNEWCENT

FALSI DENTI MODULARI PER PASSO AT10

TIPO	FILETTO	A	B	C	D	E	F
VISNEWCENT AT10							
AT10 L96 MD16	M4	2,50	6	MONO	16	96	4
AT10 L100 MD20	M4	2,50	6	MONO	20	100	4
AT10 L100 MD25	M4	2,50	6	12,5	25	100	4
AT10 L96 MD32	M4	2,50	6	16	32	96	4
AT10 L120 MD40	M4	2,50	6	20	40	120	4
AT10 L150 MD50	M4	2,50	6	25	50	100	4

VNC BTC AT10 L150_MD50

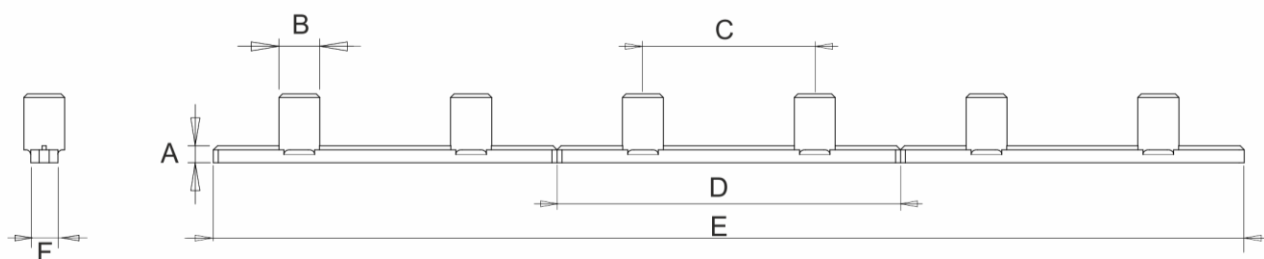

ELEVATA LEGGEREZZA RISPETTO ALL'INOX

Come mostrato in foto, grazie all'utilizzo del materiale in lega leggera, i **VISNEWCENT** possiedono un peso ridotto del 300%, paragonati alla tipologia in acciaio inox.



VISNEWCENT BTC

L'esempio mette a confronto
n.30 falsi denti AT10 per
cinghia dentata Lg. 50mm



VISCENT INOX

NB. Confronto peso espresso
in grammi.

VISNEWCENT

PROVE DI LABORATORIO DI TENUTA AL CARICO

Ai fini di dare certezze alla clientela sulla resistenza al carico di lavoro dei nuovi falsi denti **VISNEWCENT**, ci siamo rivolti ad un laboratorio accreditato **ACCREDIA** per eseguire prove di trazione comparative tra falsi denti tradizionali in acciaio inox a confronto con i nuovi falsi denti **VISNEWCENT**.

- MINIROLL, versione in lega leggera
- MINIROLL, versione in lega leggera con trattamento BTC
- PIRAMID, versione in lega leggera con trattamento BTC
- MINIROLL, versione in acciaio INOX

TABELLA CARICHI

CAMPIONE	LIMITE ELASTICO		ROTTURA		NOTE
	DEF. (mm)	CARICO (N)	DEF. (mm)	CARICO (N)	
MINIROLL IN LEGA LEGGERA	~ 2,8	~ 2050	~ 15,7	5679	Notevole deformazione del falso dente e rottura delle boccole filettate
MINIROLL IN LEGA LEGGERA + BTC	~ 2,5	~ 2000	~ 8,5	4290	Deformazione del falso dente e rottura delle boccole filettate
PIRAMID + BTC	~ 2,1	~ 1500	~ 5,3	2364	Deformazione del falso dente e rottura delle boccole filettate
MINIROLL IN ACCIAIO INOX	~ 1,8	~ 1800	~ 12,6	4922	Marcata deformazione del falso dente e rottura delle boccole filettate

INIZIO PROVA



FINE PROVA



VISNEWCENT

PROVE DI LABORATORIO DI TENUTA AL CARICO

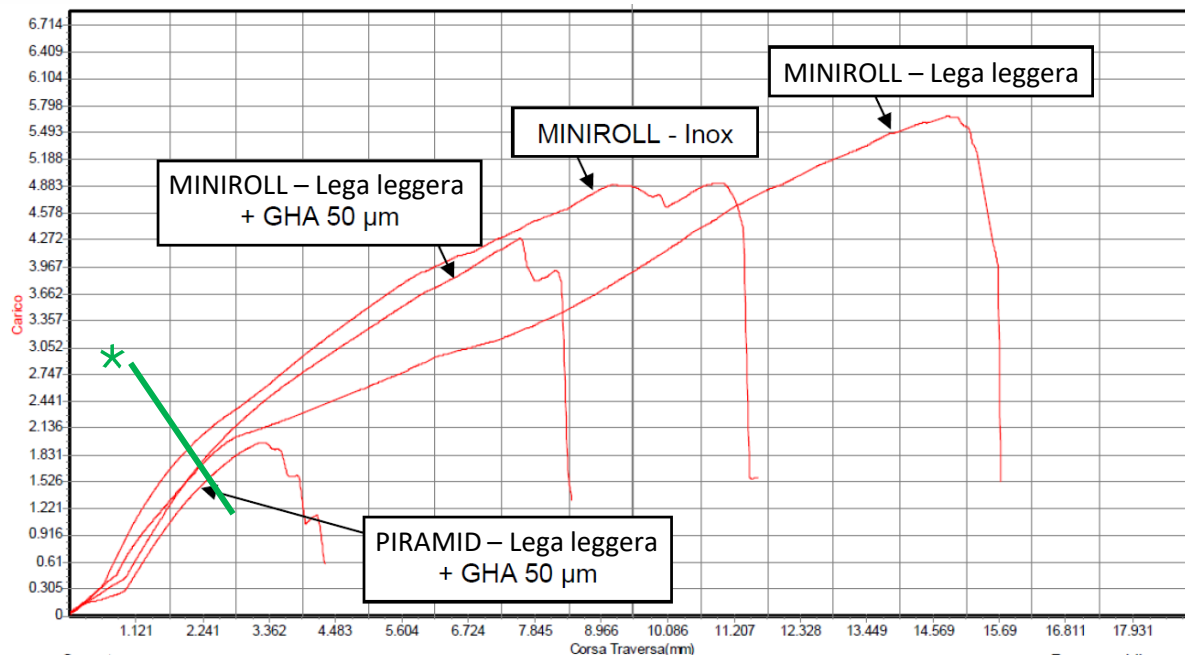

Confronto MINIROLL in lega leggera / MINIROLL in lega leggera + BTC / PIRAMID in lega leggera / MINIROLL in acciaio Inox

* La linea verde delimita il **limite elastico**, in cui il falso dente ritorna nella sua forma iniziale dopo aver subito una deformazione.

Superato il limite, si entra nel campo elastoplastico, dove il falso dente avrà subito una deformazione permanente. Come si nota, tutti i falsi denti testati, sia nella versione in lega leggera che in acciaio Inox a pari grandezza della boccola e del filetto, hanno comportamenti simili.

CONCLUSIONI

In generale si nota che la fase importante per la funzionalità dei falsi denti è quella elastica, quando la deformazione è reversibile e il componente in assenza di carico ritorna alla forma iniziale, mentre, quando si entra nel campo plastico la deformazione è permanente e la funzionalità del componente risulta compromessa.

Pertanto non è importante il carico di rottura finale, quando ormai il componente è talmente deformato da non essere comunque più utilizzabile, ma il carico al limite elastico, entro il quale il componente mantiene la propria forma e quindi anche la piena funzionalità.

Dal confronto tra i grafici delle prove eseguite si osserva che il falso dente più rigido è risultato il **MINIROLL** in lega leggera + **BTC**, che presenta il carico più elevato al limite elastico, mentre i **MINIROLL** in lega leggera e in acciaio Inox, pur avendo un carico di rottura più elevato, hanno manifestato un limite elastico inferiore e deformazione maggiore. Il falso dente **PIRAMID** in lega leggera + **BTC**, che ha una sezione resistente molto inferiore al modello **MINIROLL**, ha di conseguenza valori di limite elastico e rottura più bassi, ma comunque ideali per garantire un carico adeguato alla sua funzionalità.

VISNEWBLOCKS

NUOVI TASSELLI MECCANICI AVVITABILI

VISNEWBLOCKS sono una gamma di tasselli avvitabili nata grazie all'esistenza dei falsi denti **VISNEWCENT MINIROLL** e **PIRAMID**.

Rispetto ai classici tasselli meccanici **VISBLOCKS**, si differenziano principalmente per il materiale in lega leggera con cui vengono prodotti, realizzati con il nuovo trattamento ad azione battericida permanente **BTC**.

Inoltre, avendo delle forme già definite e standardizzate, facilitano il lavoro del progettista nella scelta del componente idoneo alla sua applicazione.

VISNEWBLOCKS

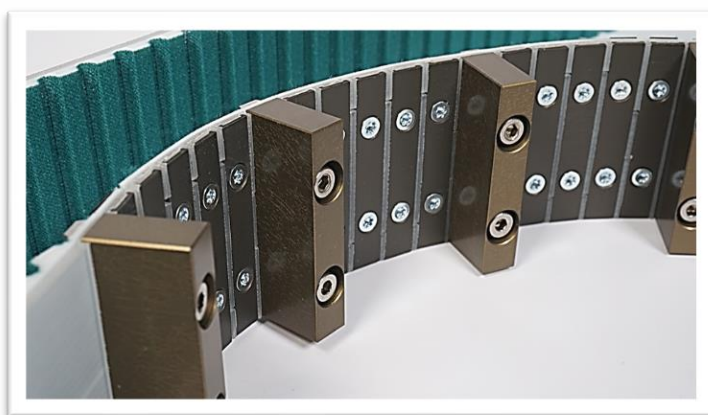
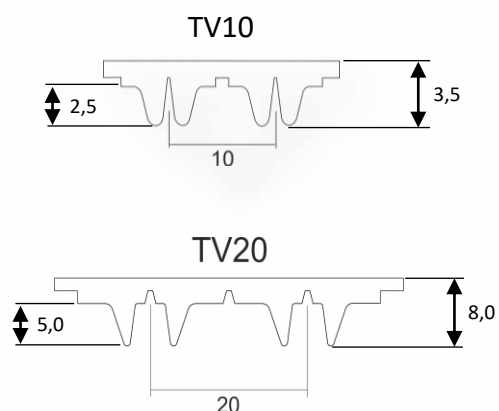

Questa foto rappresenta una giunzione apribile ad incastro **VISION TITAN** realizzata con l'assemblaggio di falsi denti, piastrini di serraggio superiori e tasselli realizzati con trattamento **BTC**

Tutti i tasselli **VISNEWBLOCKS** sono prodotti con metodo industriale, nelle larghezze standard a partire da 16mm fino a 120mm.

Presentano anch'essi due camere contrapposte: Nel lato superiore si inserisce la vite a testa svasata; mentre in quello inferiore si andrà a collocare la boccola del falso dente. Le dimensioni delle camere all'interno del tassello sono normalizzate.

Per il serraggio vengono utilizzate sempre delle viti M3 in acciaio INOX, aventi lunghezze diverse in funzione all'altezza del tassello.

Ogni tassello viene fornito con una marcatura identificativa che funge anche da chiave di lettura per futuri ricambi.

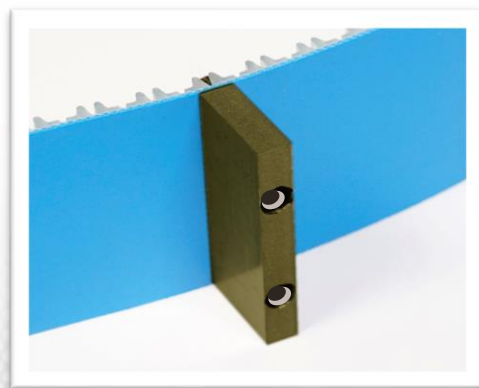

VISNEWBLOCKS

APPLICAZIONI

I tasselli **VISNEWBLOCKS** vengono utilizzati per il trasporto sincronizzato di prodotti o integrati come stazioni di avanzamento. Possono essere impiegati anche per il serraggio delle nostre giunzioni apribili **VISION TITAN** e **DENTITAN**.

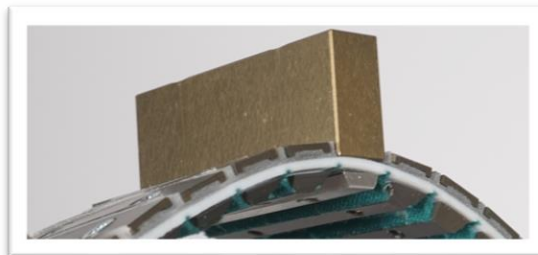

VANTAGGI

- Azione battericida permanente al 100% nel tempo
- Progettazione semplificata
- Standardizzazione delle quote
- Riduzione dei tempi di approvvigionamento
- Elevata leggerezza
- Azione de-adesiva
- Resistenza alla corrosione
- Elevata durezza della superficie
- Elevata resistenza meccanica
- Certezza del serraggio tra falso dente e tassello



Progettati e industrializzati ai fini di rendere più fruibili i nuovi falsi denti **VISNEWCENT** nelle versioni **MINIROLL** e **PIRAMID**, questi tasselli possono essere comunque utilizzati su tutti i passi dente più comuni.

PASSI DENTE UTILIZZABILI

AT5	TV10	T10	AT10
TV20	T20	AT20	H

CHIAVE DI LETTURA

Esempio chiave di lettura per ordinare i tasselli **VISNEWBLOCKS**:

Esempio **VNB BTC S6 - L16 - H10**

VNB = VISNEWBLOCKS
BTC = TRATTAMENTO BATTERICIDA

S = SPESSORE
L = LARGHEZZA
H = ALTEZZA

VISNEWBLOCKS

TECNOLOGIA DEI TASSELLI PER PASSO DENTE TV10

VERSIONE CON UNA SOLA VITE DI SERRAGGIO

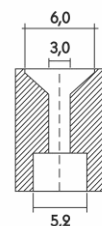
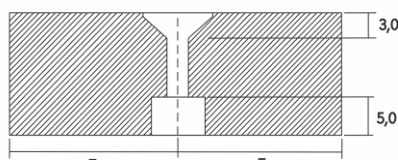
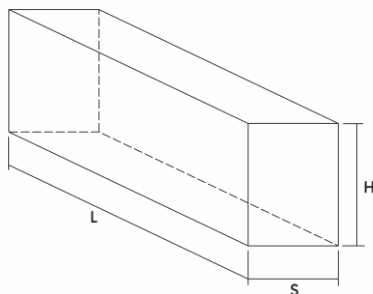

LARGH. CINGHIA	16	20
L	16	20
S	6	6
H	10 / 15	15 / 20
V	10 / 15	15 / 20

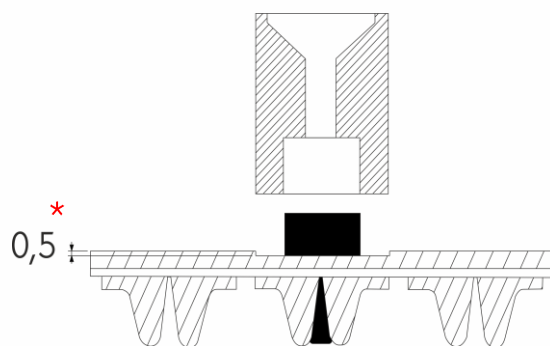

Tassello posizionato sul falso dente TV10 serie MINIROLL

* Nella versione con una sola vite di serraggio è indispensabile eseguire uno scasso trasversale sul dorso della cinghia di profondità almeno pari a 0,5mm, ai fini di evitare la rotazione del tassello durante il ciclo di lavoro.

VERSIONE CON DUE VITI DI SERRAGGIO

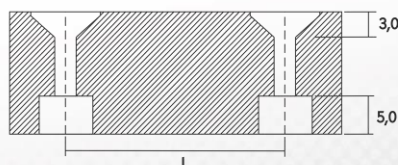
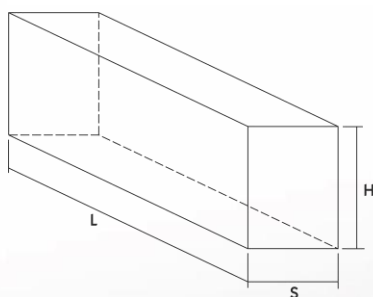

LARGH. CINGHIA	25	32	40	50
L	25	32	40	50
S	6	6	6	6
H	15 / 25	20 / 30	20 / 30	20 / 30
I	12,5	16	20	25
V	15 / 20	20 / 30	20 / 30	20 / 30

VISNEWBLOCKS

TECNOLOGIA DEI TASSELLI PER PASSO DENTE TV10

VERSIONE CON TRE VITI DI SERRAGGIO

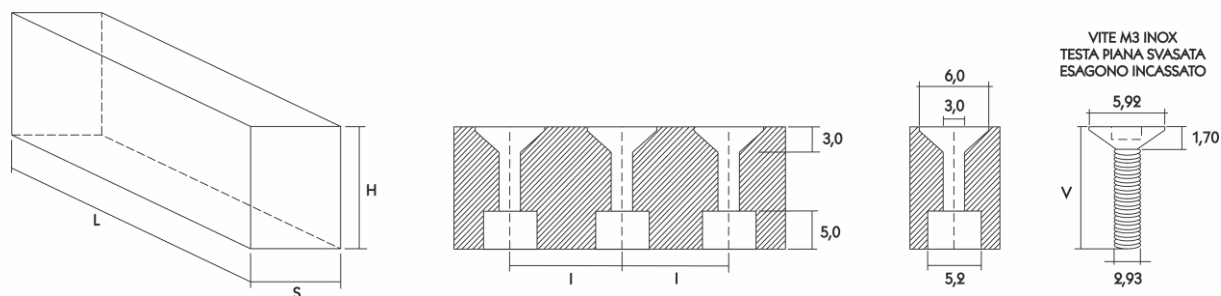

LARGH. CINGHIA	60	75
L	60	75
S	8	8
H	30 / 50	30 / 50
I	20	25
V	30 / 50	30 / 50

VERSIONE CON DUE VITI DI SERRAGGIO

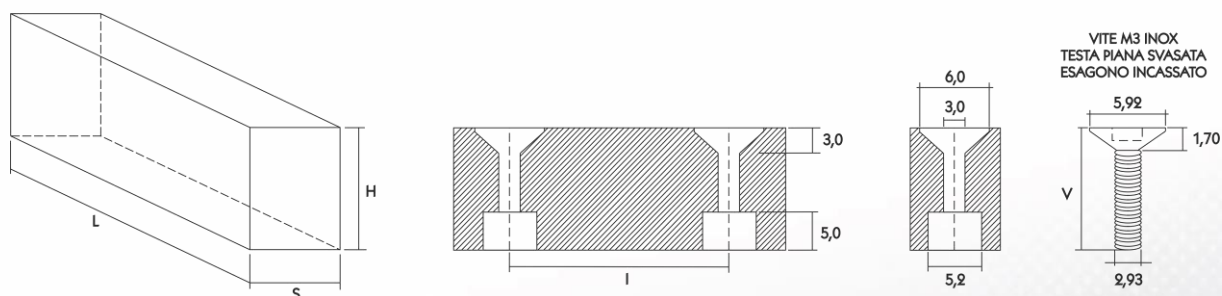

LARGH. CINGHIA	80	100
L	80	100
S	10	10
H	30 / 50	30 / 50
I	40	50
V	30 / 50	30 / 50

N.B. I tasselli di larghezza 120mm non sono rappresentati schematicamente, ma prevedono la presenza di 3 boccole.

La gamma dei **VISNEWBLOCKS** descritta nelle tabelle indica le versioni standard disponibili a magazzino. Questo catalogo sarà soggetto a continui aggiornamenti sulla base delle richieste provenienti dal mercato.

LUNGHEZZA VITI M3

VITI TESTA PIANA SVASATA ESAGONO INCASSATO

Per evitare possibili errori nella scelta dell'altezza della vite in base al tassello applicato, forniamo delle misure standard riconoscibili tramite colore identificativo.

ALTEZZA TASSELLO	V	L	K	T	COLORE TESTA DELLA VITE
10mm	10mm	8,3mm	1,7mm	5,92mm	Nero Schwarz ●
15mm	15mm	13,3mm	1,7mm	5,92mm	Rosso Fuoco ●
20mm	20mm	18,3mm	1,7mm	5,92mm	Verde Muschio ●
25mm	25mm	23,3mm	1,7mm	5,92mm	Giallo Colza ●
30mm	30mm	28,3mm	1,7mm	5,92mm	Verde Fluo ●
35mm	35mm	33,3mm	1,7mm	5,92mm	Arancio Fluo ●
40mm	40mm	38,3mm	1,7mm	5,92mm	Blu Cielo ●
50mm	50mm	48,3mm	1,7mm	5,92mm	Arancio Pastello ●



TABELLA COLORI VITI PER IL RICONOSCIMENTO RAPIDO

H10	H15	H20	H25	H30	H35	H40	H50
●	●	●	●	●	●	●	●
Nero Schwarz	Rosso Fuoco	Verde Muschio	Giallo Colza	Verde Fluo	Arancio Fluo	Blu Cielo	Arancio Pastello

VANTAGGI NELL'UTILIZZO DELLE VITI ORIGINALI

- 1- Semplice scelta della vite in funzione al tassello grazie al colore identificativo
- 2- Perfetto accoppiamento tra vite e svasatura presente nel tassello
- 3- Impossibilità di formazione di cariche batteriche
- 4- Vite universale per il serraggio dei falsi denti **MINIROLL** e **PIRAMID**
- 5- Perfetto auto centraggio durante il serraggio del tassello

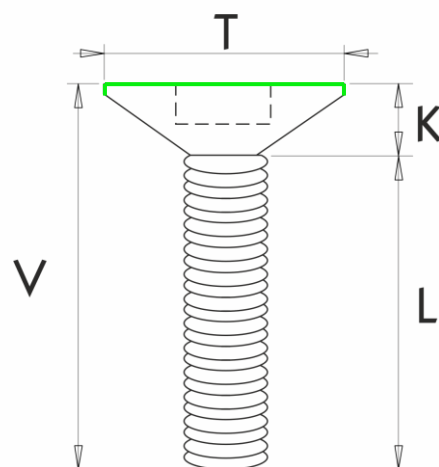
EASYHOLES

MACCHINA FORATRICE MANUALE PER CINGHIE E NASTRI DENTATI

EASYHOLES è una macchina foratrice e asportatrice manuale da banco, ideata con lo scopo di permettere ai nostri distributori autorizzati di poter forare in semplice autonomia tutti i nastri dentati **DOLPHINE** e le cinghie dentate **EXTRAFLEX** nei passi **TV10** e **TV20**.

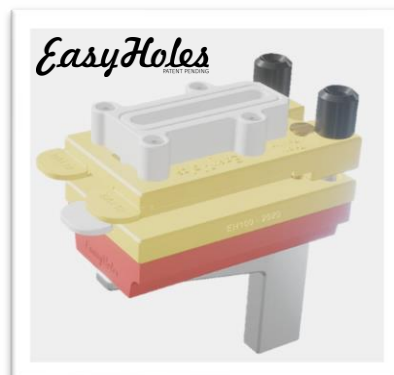

KIT COMPLETO

- 1- Macchina foratrice **EASYHOLES** completa di pomelli di regolazione
- 2- 5 dime per il cambio rapido dell'interasse
- 3- Protezione salva mano
- 4- Staffa di supporto per ancoraggio a morsa
- 5- Mazzetta campionaria con esempi di montaggio di falsi denti e tasselli
- 6- 4 barrette **VISNEWCENT** espositive
- 7- 1 Fresa per esecuzione fori
- 8- 1 Fresa per asportazione dente
- 9- 1 Fustella cilindrica per la foratura di materiali elastomeri
- 10- 2 Chiavi a brugola

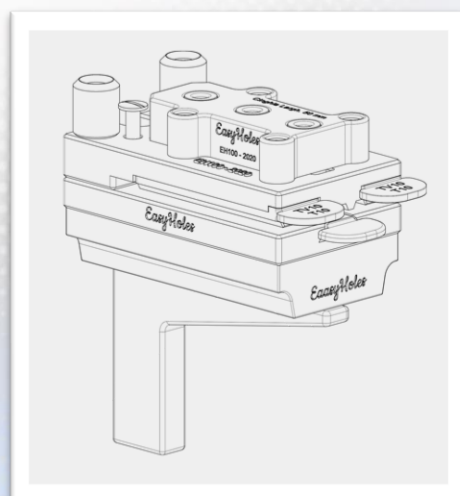

EASYHOLES

MACCHINA FORATRICE MANUALE PER CINGHIE E NASTRI DENTATI

Tramite l'ausilio di apposite dime è possibile realizzare fori a interasse variabile in funzione alla larghezza della cinghia dentata su cui andranno montati successivamente i falsi denti **VISNEWCENT**.

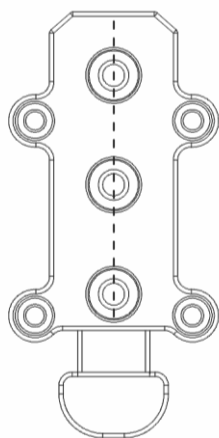

**DIMA PER CINGHIA
LARGHEZZA 50mm
E SUOI MULTIPLI
DI LARGHEZZA**

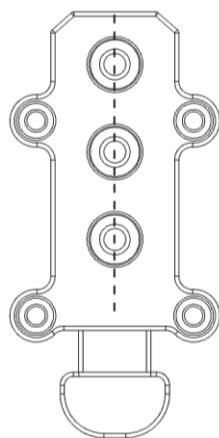

**DIMA PER CINGHIA
LARGHEZZA 40mm
E SUOI MULTIPLI
DI LARGHEZZA**

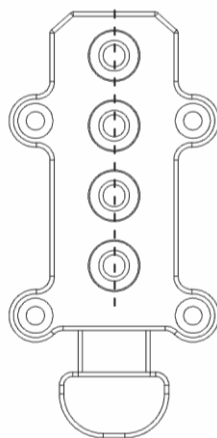

**DIMA PER CINGHIA
LARGHEZZA 32mm
E SUOI MULTIPLI
DI LARGHEZZA**

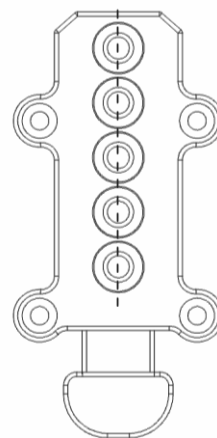

**DIMA PER CINGHIA
LARGHEZZA 25mm
E SUOI MULTIPLI
DI LARGHEZZA**

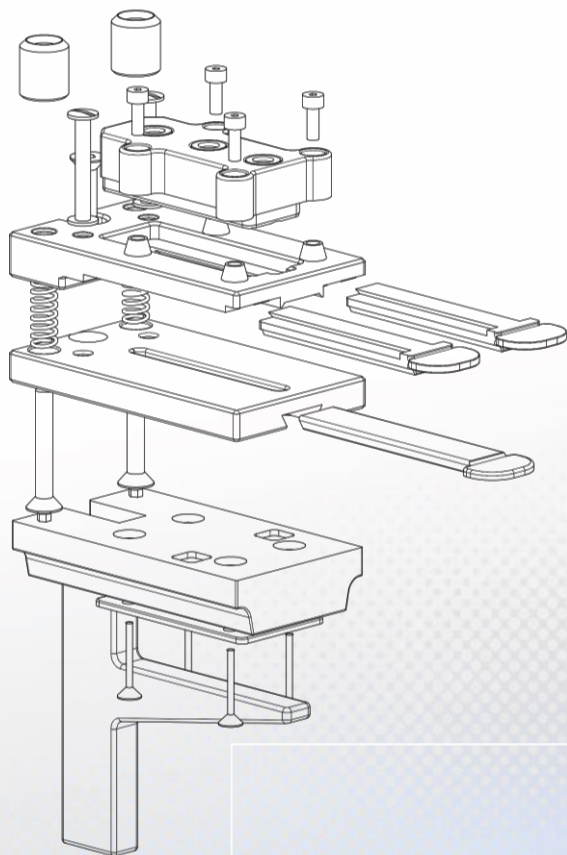

Il vantaggio di forare i nastri dentati **DOLPHINE** rispetto alle tradizionali cinghie con cavi in acciaio, è dato dal fatto che la sola presenza di tessuti in kevlar rende più semplice e veloce la foratura.

Essendo queste forature semplici da eseguire, abbiamo ideato **EASYHOLES** per permettere ai manutentori e ai rivenditori di articoli tecnici di poter effettuare i fori su cui andranno successivamente montati i falsi denti **VISNEWCENT PIRAMID**, che a sua volta permetteranno di avvitare meccanicamente sul dorso del nastro dentato i tasselli **VISBLOCKS** tramite l'utilizzo di apposite viti di serraggio.

EASYHOLES

MACCHINA FORATRICE MANUALE PER CINGHIE E NASTRI DENTATI

Con **EASYHOLES** è possibile anche effettuare le asportazioni del dente del passo TV10, T10 e AT10 finalizzato al successivo montaggio dei falsi denti **VISNEWCENT MINIROLL**.

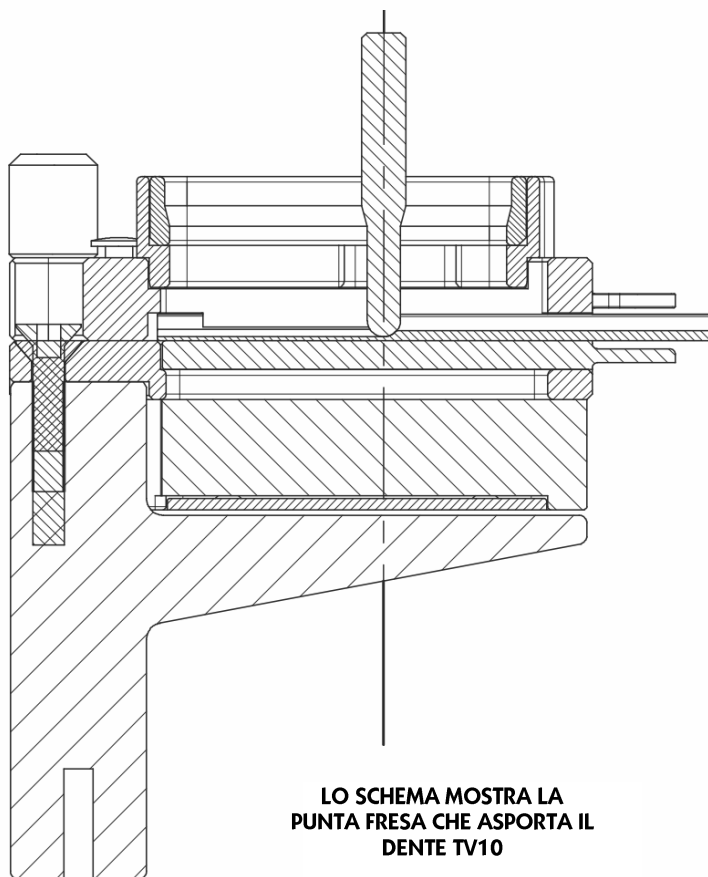

LO SCHEMA MOSTRA LA
PUNTA FRESA CHE ASPORTA IL
DENTE TV10

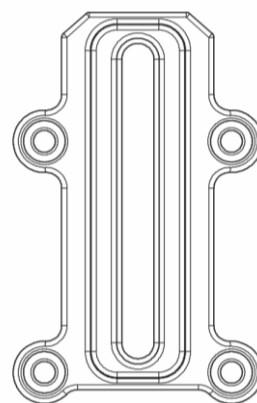

DIMA PER EFFETTUARE
L'ASPORTAZIONE DEL DENTE

VANTAGGI

- 1- Attrezzo di foratura pratico da utilizzare su morsa da banco
- 2- Bassi costi per la foratura di pochi pezzi
- 3- Regolazione della luce di passaggio per forare qualsiasi spessore
- 4- Possibilità di forare fino a 100mm di larghezza
- 5- Tempi di esecuzione e consegna ridotti

CARTA DEI VALORI E CODICE ETICO AZIENDALE

Consapevoli dell'importanza dell'approccio etico e morale, tutto lo staff dell'**ORGANIGRAMMA DI PR RUBINO** rispetta le leggi e i regolamenti vigenti.

La nostra etica e morale ci impongono, senza giungere a compromessi, di operare con **ONESTA'**, **LEALTA'**, **AFFIDABILITA'**, **RISERVATEZZA**, **CORRETTEZZA**, **RESPONSABILITA'** verso la collettività, **RISPETTO** reciproco, **DIGNITA'**, **LOTTA ALLA CORRUZIONE**, **QUALITA'** dei prodotti e servizi offerti, **EQUITA'** dell'autorità esercitata, **IMPARZIALITA'**, **TUTELA DELL'AMBIENTE**, **SICUREZZA** sui luoghi di lavoro, **TRASPARENZA** su tutti gli aspetti, esigendo lo stesso comportamento da tutti coloro con cui si intrattengono rapporti commerciali.

Per perseguire la Mission Aziendale la **PR RUBINO SRL** ha predisposto delle procedure aziendali certificate e rispondenti a tutte le principali normative che regolano i Sistemi di Gestione aziendale.

Nello specifico la **PR RUBINO** è certificata **ISO 9001/2015** e risponde inoltre a tutte le norme dettate dal D.Lgs. 81/2008 in materia di Sicurezza sul lavoro, dal regolamento Europeo 679/2016 in materia di Privacy, dal D.Lgs. 152/2006 in materia di Ambiente e Rifiuti. Vi è inoltre un modello organizzativo Gestionale MOG conforme alla legge 231. Per definire tali procedure si avvale di professionisti esperti (RSPP, DPO e ODV)

LA NOSTRA MISSION AZIENDALE

Come gruppo aziendale ci poniamo l'obiettivo di rispettare i seguenti 10 punti:

- 1) Fornire consigli tecnici utili agli interessi dei nostri clienti;
- 2) Migliorare le performance delle macchine utilizzatrici;
- 3) Migliorare il risparmio energetico delle macchine utilizzatrici;
- 4) Ridurre i tempi di fermo macchina e di conseguenza i costi di manutenzione;
- 5) Ridurre i carichi esercitati sulla struttura del trasportatore;
- 6) Ridurre l'impiego di materie prime necessarie alla realizzazione delle carpenterie;
- 7) Ridurre i costi di progettazione;
- 8) Aumentare la sicurezza in termini di igiene;
- 9) Aiutare i nostri clienti/partner a restare competitivi nel mercato globale;
- 10) Aiutare i nostri clienti/partner nella risoluzione di problemi che si rilevano nel post vendita, anche se generati da fattori esterni, che vanno ad interagire sul buon funzionamento del nostro articolo prodotto.



La nostra documentazione tecnica e le cartelline campionarie vengono assemblate con l'aiuto di un Centro Sociale frequentato da giovani e ragazzi diversamente abili.

Prodotti Principali	SHARKDRIVE	VISIONFLEX
	Nastri con guide dentate sincronizzate	Cinghie dentate ad anello continuo
RUBINO	ENDLESCOAT	VISION-T
Nastri in Pvc, poliuretano, gomma, poliestere	Sovra-dorso in gomma senza giunzione per cinghie dentate e nastri per trasportatori	Cinghie dentate per trasporto sincro con tasselli in poliuretano
BLETERFOOD	EASYOPEN	RUBINAY
Nastri alimentari antibatterici "HACCP"	Giunzioni apribili in nylon a scomparsa	Cinghie piane di trasmissione
INNOTWIST	DOLPHINE	ETERDECT
Nastri per twist a 90° e 180°	Nastri dentati sincronizzati	Poliuretano alimentare detectabile
VISION TITAN	SYNCHORES	EASYWHALE
Giunzioni apribili ad incastro per cinghie dentate	Rivestimenti con mescole compatte ed espanse per cinghie dentate	Guide anti-sbandamento per piccoli diametri

Prodotti di Gamma	PARFLEX	SILIKBELT
	Particolari flessibili tagliati a disegno	Nastri in silicone
CONVYSINCRO	FLEXGUM	POLIBECH
Trasportatori sincronizzati a nastro	Bandelle antiscivolo per rivestimento rulli	Nastri in poliolefilene
CONVYTWIST	PR STAR	MOLGER
Trasportatori twist a 90° e 180° sincronizzati	Cinghie tonde termo-saldanti e a sezioni varie	Molle di contrasto per nastri in costa
ELASTODECT	RESBELT	SYNCROPUL
Nastri elastici alimentari detectabili	Rivestimenti con mescole compatte ed espanse per nastri	Pulegge per trasportatori sincronizzati "Convysincro"
HONEYCOMB	VISFOOD	ECONBELT
Cinghie neutre termo-saldanti semplici o rinforzate in Kevlar	Cinghie dentate ad anello continuo alimentari e anti-batteriche	Nastri mono-tela in poliuretano con guide "Easywhale"
VISIONSINCRO	VISPUL	ERLASTICK
Cinghie dentate a manicotto	Pulegge lavorate a disegno	Nastri elastici in poliuretano

Lavorazioni Accessorie	PLOTTERFLEX	VISION MECH
	Taglio a lama con Plotter	Giunzioni apribili meccaniche
VISBLOCKS	VISPROTO	RIVETECH
Tasselli meccanici avvitabili	Tasselli a prototipazione rapida	Rivestimenti di particolari a disegno
VISFLENG	STARHALF	LISTECH
Pulegge dentate con flange laterali avvitate	Guide semi-sferiche per nastri elastici ed alimentari detectabili	Listelli senza piedino per nastri
VISION MENY	VISION PUZZLE	VISION COVER
Giunzioni apribili per nastri dentati sincronizzati	Giunzioni saldate ad incastro	Sovra-dorso in poliuretano senza giunzione per cinghie dentate
VISMACH	RAILBORD	VISIONSINCRO-TH
Lavorazioni meccaniche a disegno su cinghie dentate	Bordi di contenimento a ventaglio per nastri per trasportatori	Cinghie dentate a manicotto con lavorazioni speciali
WATERJET	VISCENT	HOLESCUT
Taglio materiali a getto d'acqua	Falsi denti in acciaio inox	Foratura a disegno

IL GRUPPO RUBINO VERSO IL FUTURO

Forti dei tanti anni di attività, **PR RUBINO** e **VISION TECH** hanno iniziato dal 2017 un percorso di crescita aziendale sotto vari aspetti, per garantire una continua presenza sul mercato delle due aziende e per tener sempre aggiornati i propri clienti/partner delle continue innovazioni.

DUE SITI WEB INTERATTIVI



DAL 1978 **RISOLVIAMO** PROBLEMI



TRA I POCHI AL MONDO A **PRODURRE**
CINGHIE DENTATE AD ANELLO CONTINUO

www.prrubino.it

www.vision-tech.it

NUOVI FILMATI DIVERTENTI E ISTRUTTIVI



CANALI SOCIAL SEMPRE AGGIORNATI



SETTORI DI COMPETENZA



Alimentare
Food



Farmaceutico
Pharma



Imballaggio
Packaging



Ceramica
Ceramic



Robotica
Robotic



Tessile
Texile



Legno
Wood



Bevande
Beverage



Plastica
Plastic



Chimica
Chemistry



Vetro
Glass



Logistica
Logistical



Metalli
Metal



Cosmetica
Cosmetic



PR Rubino S.r.l.

Via Masi 18, Zona ind. Olmo
40011 Anzola dell'Emilia
BOLOGNA – IT
Tel. +39 051.733573 r.a.
Fax +39 051.735164
info@prrubino.it
www.prrubino.it



Vision Tech S.r.l.

Via Verde 2/a, Zona ind. Stelloni
40012 Calderara di Reno
BOLOGNA – IT
Tel. +39 051.722957 r.a.
Fax +39 051.724545
info@vision-tech.it
www.vision-tech.it